

А. С. Кудрявцев, Е. С. Кудрявцева

Руководитель: в семье, в фирме, в государстве

Теория грамотного мышления

под общей редакцией к.т.н. И. С. Мишко

**САНКТ-ПЕТЕРБУРГ
2014**

УДК 821.161.1

ББК 84(2Рос=Рус)

К88

К88 **Кудрявцев А. С., Кудрявцева Е. С.**
Руководитель: в семье, в фирме, в государстве / под общ. ред.
И. С. Мишко. — СПб., 2014. — 124 с.

ISBN 978-5-4469-0209-5

Впервые, используя теорию грамотного мышления, появилась возможность осознать наше сегодня, и научно обосновать взгляд в наше завтра. Предметом исследования является совместная систематизация физиологических процессов развития человека и общества. Казалось бы, эта естественная процедура не сулит никаких открытий. Но оказалось, что ко всем широко известным вещественным взаимодействиям она потребовала изучить связи, раскрывающие истоки полевых взаимодействий. Сегодня они не исследуются, а лишь описываются. Ущербность подобного подхода очевидна, но исправить его стало возможным лишь после признания наличия наряду с реальным миром еще и мира эмоций (духовного мира). Это раскрыло не только влияние Галактики на развитие Природы, но и мозга самого человека и его положение в обществе.

Не являясь учениками без времени почившей Натальи Петровны Бехтеревой, авторы восхищаются ее трудами в познании процесса творчества и, хотя подходят к нему «с другого бока», считают своим долгом следовать ее девизу «PER ASPERA AD ASTRA» («через тернии – к звездам»).

Авторы заранее благодарны тем читателям, которые ради совершенствования предлагаемой теории грамотного мышления представят свои сомнения, замечания и пожелания по E-mail: kudry1993@mail.ru.

УДК 821.161.1

ББК 84(2Рос=Рус)

ISBN 978-5-4469-0209-5

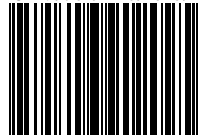

9 785446 902095

© А. С. Кудрявцев, 2014

© Е. С. Кудрявцева, 2014

СОДЕРЖАНИЕ

Вступление	5
Часть 1. Способности природы и человека	7
1. Появление Homo Sapiens	8
2. Возрастное развитие человека	17
3. Рукотворная деятельность	21
4. Три слоя развития рукотворных процессов	36
Часть 2. Организация управления в семье	40
1. Интересы семьи	41
2. Организация семейного управления	43
Часть 3. Организация управления в фирме	45
1. Интересы фирмы	46
2. Особенности управления бизнес-компанией	50
3. Особенности управления государственной компанией	52
Часть 4. Организация государственного управления	55
1. Интересы государства	56
2. Потеря вертикали власти	60
3. Политическая система	61
4. Роль оппозиции	68
5. Ручное управление	71
6. Особенности управления экономикой	72
Выводы	73
Приложение. Примеры применения теории грамотного мышления	75
Единственный путь, ведущий к познанию, это — деятельность	76
И у великих бывают прорухи	76
Жадность фраера стубила!	77
Религия протягивает руку светской власти	77
Ареал рынка — безотказность	78
Беспомощность СМИ: «ТАК жить нельзя!». — А КАК можно?	78
От понятия «не в силе Бог, а — в правде» к понятию «не в демократии Бог — а в руководителе	79
Сон разума» — болезнь или принуждение?	79
Прозрение респондентов СМИ	80
Гриф на документе — сокрытие намерений или ширма для двуличия?	81
Мы — не обезьяны?	82
Не хлебом единым жив человек...	82
Чиновник отвечает за разрешение, но безответственен за отказ	83
В поисках первопричин	84
Кого Правительство считает жуликом?	85
Доживем ли до «понедельника»?	85
Перспектива развития есть только у людей творческих	86
Тоска по чему-то белому и пушистому...	87
Трезвый взгляд на демократию	87
Кто должен покаяться?	88
Будет ли третий развал страны?	89
СМИ начинают мыслить лишь тогда, когда упрутся лбом в стену	90
Не тройная спираль, а три слоя творчества	90
Раскрывая архивы...	91
Что же нам мешает нормально развиваться?	91
Думать не значит — мыслить	92

Ученостью меня не обморочишь!	93
Дело не в просроченном кредите, а — в качестве товара	93
Бороться с Природой — все равно, что плевать против ветра.	94
Экономика хочет быть честной	95
Понятия «думать» и «мыслить» разделяет воля — готовность приложить умственные усилия	96
«От массовости охвата — к потребности индивидуального роста»	96
Чужое веселье.	97
Между прошлым и будущим.	97
Когда же клонет «жаренный петух»?	98
Использование теории грамотного мышления	98
Государство должно воспитывать не интеллигента, а аристократа творчества	99
Известность определяется не гениальностью автора, а близостью к нему уровня СМИ.	100
Кто и куда ведет развитие общества?	100
Нельзя быть немножко беременной...	101
Просчеты экономистов	102
Как исправить рукотворные промахи?	103
Что — после религии?	104
Опять власть упускает инициативу.	104
Однбокость сдерживает развитие	105
Какое удовольствие — признать соседа дураком...	106
Воспитание нельзя сводить к ознакомлению с чужим опытом	106
Лапидарное изложение субъективных трактовок	106
Природа исключает авантюризм	107
Спазматический контроль и диалог на случайную тему	108
Доверие к власти и ее «двойникам»	108
Партийная серость в мышлении	109
Нужно уметь отделять зерна от плевел	110
Кому нужно такое государство?	110
Моральная сторона инноваций	111
Очередная победа демократии.	111
Пришла пора задуматься всем.	112
Ценность — в предсказании не факта (что делают экстрасенсы), а тенденции (что делают аналитики)	112
Ценности для детского сада	113
Каждый кризис создается глупостью руководителя	114
Глупость руководителей выходит боком для подчиненных	115
Смесь французского с нижегородским.	115
Признание исторической вины отражает уровень развития общества	116
Финансисты не довольны проводимой политикой	117
Оказывается, что гении подразделяются по уровням познания	117
Потребность внешних врагов	118
Чужая «легенда» и собственное самосознание	118
Неграмотность СМИ уродует общество.	119
Кого и чему нужно учить	120
Искусство опережает политиков в развенчивании глупости	120
Социология — это статистика с «прогнозами назад»?	121
Власть не хочет признать одинаковость понятий «посредник» и «дармоед»	121
Несбывшиеся надежды или «тень на плетень»	122
Жизнь вынуждает главу Минкомсвязи игнорировать позицию РАН	122
Внешней политике предлагается блуждать впотьмах	123

ВСТУПЛЕНИЕ

*Дьявол играет нами,
когда мы не мыслим точно.*

М. Мамардашвили

Группа инженеров-исследователей решила вложить в анализ процессов развития человека и общества свои усилия и написала книги «Творчество — естественная потребность каждого человека. Теория грамотного мышления», «Творчество: природы, человека, коллектива, общества. Теория грамотного мышления», «Развитие России: сегодня и завтра. Теория грамотного мышления» и «Организм человека — жизнеобеспечение и жизнедеятельность. Теория грамотного мышления».

В своей первой работе авторы сумели не только показать, что все естественные и рукотворные процессы осуществляются по единым законам Природы, но и сформулировать их. Это позволило получить единый каркас всей пирамиды этих процессов. В последующих работах дальнейшее было, как говорится, «делом техники». Обычно специалисты интуитивно, в сопровождении возможных ошибок, на базе обобщения собственного и чужого опыта и статистических данных, снизу, начиная с фундамента, пытаются построить эту пирамиду. Авторам же нужно было на основе законов Природы — либо сверху, либо на любом уровне — лишь «заполнять требуемые клеточки», и представлять готовый товар на суд читателя. При этом истинность результата гарантируется Природой, не требует унижительного утверждения или экспертного согласования, и даже не может ставиться под сомнение. Это существенно сокращает объем исследований и сроки выполнения работ по любой тематике — получается чисто авторское раскрытие проблемы.

Настоящая работа является их продолжением, т.к. фактически демонстрирует еще одну сторону прикладной сути грамотного мышления — анализ роли руководителя в жизни общества. Она базируется на признании двух составляющих физического мира — мира эмоций и реального мира. В реальном мире господствует закон баланса на всех уровнях познания — все руководители управляют своими процессами одинаково, т.к. целью каждого является увеличение количественных показателей, как по координате пространства, так и по координате времени. Различие наступает, когда эти

руководители начинают задумываться о развитии управляемых процессов — стремлении качественно изменить процессы существования, и им приходится перейти в закономерности мира эмоций. Процессы существования и развития происходят под действием принципиально различных физических законов и имеют различные назначения: процесс существования в реальном мире обеспечивает поддержку существующей структуры, процесс развития в мире эмоций способствует ее совершенствованию. Если для процессов существования роль управления сводится к типовой команде, заимствованной из командирского окрика для выполнения земляных работ: «Бери — больше! Кидай — дальше!», то все последующее разнообразие сводится к управлению процессами развития. Оно возникает не только от наличия различных возможностей у руководителя, но и от уровня восприятия им окружающего мира — к чему он стремится: к разовому изменению возникшей ситуации, к построению нового процесса или к формированию системы, ранее не существовавшей в Природе. С политической точки зрения речь идет о переходе от авторитарных методов к демократическим. Трудность для руководителя возникает из того, что в демократии нет, и не может быть, четких правил принятия решения. Демократия требует одного — учета чужих интересов, а степень их учета каждым определяется самостоятельно, но под контролем общества. (Именно поэтому появилось ранее отсутствовавшее требование к «прозрачности» действий руководителя).

Во всех случаях речь идет о том, что каждое управленческое решение принимается на основе законов мира эмоций, но подлежит последующему воплощению по законам реального мира. Это требует более глубокого изучения незнакомого мира эмоций, в котором используются взаимодействия не материальных процессов, а их эмоциональных оценок, т.е. информации. Опасность, сопровождающая рукотворный кризис, возникает тогда, когда эти несовместимые параметры, т.е. имеющие не различную размерность одного мира, а отражающие сущности двух ортогональных миров, начинают приравниваться, в частности — при введении суммарной оценки их стоимости.

ЧАСТЬ 1

СПОСОБНОСТИ ПРИРОДЫ И ЧЕЛОВЕКА

*Левая... Правая... Где ж сторона?
Улица! Улица! Ты ж, брат, пьяна!
Народная песня*

1. Появление Homo Sapiens

Историческим источником появления нашей Вселенной считается энергия. Материя появилась в результате Великого взрыва в виде двух элементарных субстанций — массы и заряда. Образовавшиеся массы не взаимодействовали и характеризовались лишь проявлением инертных свойств при движении. Заряды же имели положительный или отрицательный знак, т.е. одноименные заряды отталкивались, а разноименные — сближались. С математической точки зрения эти взаимодействия характеризуется, как скалярное — для масс, и векторное — для зарядов. Последующее преобразование материи связано с их вращением вокруг собственной оси, что привело к появлению физических полей — соответственно: гравитационного поля для массы и электрического поля для заряда. Поступательное же движение указанных полей привело к появлению дополнительных физических полей, ортогональных к исходным: соответственно к полю энтропии — для гравитационного поля масс, и к магнитному полю — для электрического поля зарядов. Характер взаимодействий масс и зарядов распространился и на появившиеся поля. Так, векторное изменение интенсивности электрического поля порождало магнитное поле, а изменение интенсивности магнитного поля порождало электрическое, т.е. возник еще один вариант физического поля — переменное электромагнитное поле. Вращение же магнитного поля замкнуло единство этих полей — создало поле энтропии. Композиция потоков поля энтропии и электромагнитного поля образовала во Вселенной единый энергетический поток.

Указанные особенности полей проявились в их распространении. Физические поля зарядов не имели направленности, т.е. как говорят математики, характеризовались сферической направленностью. А физические поля масс распространялись только в направлениях, перпендикулярных оси вращения, т.е. создавали плоскую волну распространения. Если учесть, что скорость распространения поля энтропии во многие тысячи раз превышает скорость распространения электромагнитного поля, то распространение энергетического потока получает вид расширяющейся траектории, которая в связи с указанным выше взаимным влиянием составляющих полей принимает искривленный вид раскручивающейся спирали.

Сочетание вращательного и поступательного движений элементарных масс и зарядов, образующих поля, в зависимости от взаимодействия самих зарядов порождало появление центробежных или центростремительных ускорений. Это привело к координации энергетического потока

и формированию в Галактике различных по структуре планет. Состав этих планет в зависимости от плотности потока может иметь вид плазмы масс, плазмы зарядов, совместной плазмы масс и зарядов, а также — плазмы энергий. Под воздействием центростремительных ускорений из совместной плазмы масс и зарядов появилось вещество, т.е. косная материя. Если автономное существование этих процессов носило эволюционный количественный характер, то влияние на них энтропии привело к изменению их структуры и появлению нового вида преобразований, революционно изменяющих их состав.

Различие физических законов управления процессами эволюционного и революционного развития породило представление о двух составляющих для единого физического мира — овеществленного реального мира для процессов существования (эволюционное развитие) и полевого мира эмоций для процессов по их преобразованию (революционное развитие). Впоследствии указанные различия в восприятии этих взаимодействий привели к необходимости разделения мозга на два полушария: содержательного полушария — для восприятия реального мира и эмоционального полушария — для восприятия мира эмоций.

С математической точки зрения реальный мир для отражения взаимодействия овеществленных форм требует введения непрерывных пространственно-временных координат, в пределах которых действуют математические балансы сил, моментов, мощностей и энергий. Мир эмоций требует сопоставления конкретных вариантов и отражает процедуру изменения дискретных структур с помощью энтропии, т.е. лишь временно содержит информацию о переходе одной структуры в другую. Природная способность этого временного проникновения мозга в мир эмоций для решения конкретной задачи исторически известна и носит название интуиции. Однако, если этот процесс по каким-либо причинам прерывается (вследствие форс-мажорных обстоятельств), то эта информация «застревает» в этом мире. Для мозга же важен сам процесс сопоставления готовых вариантов, который имеет место на всех уровнях восприятия и удобно представляется в форме строк и столбцов таблиц.

Природа опекает развитие человека лишь при освоении им информации, извлекаемой из энтропии Галактики, что соответствует лишь животному уровню развития. Но мозг человека способен формировать еще и собственную энтропию по результатам умозрительные оценки наблюдаемых процессов, а, следовательно — предпринимать самостоятельные творческие усилия по дальнейшему совершенствованию — повышению уровней развития. Однако воплотить эти возможности ему помогает все общество.

При этом нужно различать усилия по стороннему подъему уровня восприятия человека от его собственных усилий, базирующихся на личном самопознании собственного уровня и на основе моральных оценок требующих для этого мобилизации собственных усилий. Фактически речь идет о задачах СМИ — начинать со второго, а потом дополнять их первым. Для пояснений этого используем следующую таблицу 1.

Таблица 1

Уровень восприятия	Фактическое состояние	Внешнее восприятие	Внутреннее ощущение
Животный	Описание физических ощущений	Сборище дегенератов — личностей, чуждых обществу	Свобода
Логический	Описание процессов существования	Выявление взаимосвязи между процессами	Появление обязанностей к обществу
Творческий	Описание процессов развития	Выбор вариантов развития	Появление прав по отношению к соседу
Перспективный	Сопоставление умозрительных ощущений	Координация процессов развития	Справедливость чужих оценок
Культурный	Выявление пользы для общества	Сопоставление личных возможностей и потребностей	Радость от собственной полезности

Первый же взгляд на таблицу поражает — насколько диссонируют исходные самоощущения личности и взгляды общества. По сути, все последующее воспитание сводится к их сближению.

Для освоения появившейся творческой способности человек должен пройти школу воспитания, которая имеет три класса — умение управлять творческой мыслью, творческим циклом и системой. Но вся эта рукотворная работа должна завершаться совмещением конечного продукта с естественными процессами Природы. Это требует управления своими возможностями по законам развития Природы. По мере освоения этой школы человек становится не только гуманнее — у него не только обостряются

собственные эмоциональные чувства, но и сопереживания намерениям коллеги, т.е. расширяются возможности и потребности использования мира эмоций. Другими словами, центр рукотворной деятельности человека переносится в освоение мира эмоций.

В организме человека каждый орган для своего развития создает собственную энтропию или использует пульсовую энтропию организма. Эта энтропия регулирует интенсивность работы органа. Ее достаточность регулируется обратной связью, действующей внутри организма. Если она нарушается, то орган начинает работать «в разнос» и завершается механическим разрушением какого-либо сосуда и внутренним кровоизлиянием, что на языке медиков носит название инфаркта (сердца, почки, глаза, желудка и т.п.) или инсульта мозга. Излечение организма за счет такого регулирования интенсивности работы отдельных органов широко используется в гомеопатии.

Обращает на себя внимание способность энтропии изменять свою информационную составляющую — отдавать, получать или обмениваться информацией. Исходная информационная составляющая при образовании энтропии отражает структуру источника, т.е. порождается овеществленной структурой. Но при возникновении форс-мажорных обстоятельств может произойти ее отделение.

Само появление планет Галактики оказало влияние на создавшую их энтропию. Для нее появилось понятие механического резонанса с образованием стоячих волн. Понятие стоячих волн широко известно для электромагнитных волн, когда условия их распространения образует резонанс с их структурой, и они образуются в результате отражения от соответствующих поверхностей. В рассматриваемом случае стоячие волны возникают между двумя резонансами — у источника энтропии и у ее потребителя. Тем самым энтропия переносит относительный порядок в положении масс (информацию) со своего источника на своего потребителя. В случае же нарушения этого процесса энтропия теряет свою активность, ее энергетическая составляющая превращается в тепловую, или «темную», энергию. А информационная составляющая теряет способность распространяться и продолжает существовать в мире эмоций в виде стоячих волн физического поля. Таким образом, в мире эмоций остается и содержится единый архив всех форс-мажоров Природы. Учитывая же вышеуказанный цикл преобразования материи, этот архив оказывается еще и замкнутым для всего общества.

Косная материя покоится на однозначно жестких взаимодействиях и роль энтропии характеризуется только созданием потенциальной возможности развития. Само развитие происходит лишь при появлении соответствующих внешних условий. Эти условия определяются формированием балансов

на каждом из уровней познания. Используемый энтропией механический резонанс способствует упорядочиванию разобщенных масс в любой структуре.

На уровне косной материи объектом преобразований оказываются массы элементарных частиц (электроны, протоны, нейтроны, нейтрино и др.). Понятие совершенствования структуры однозначно определяется внешними условиями и ее положением в таблице Д. Менделеева. А за счет изменения траектории их внешних орбиталей происходит образование молекулярных соединений. Остается только ждать появления необходимой энтропии из Галактики или в результате теплового или иного механического движения.

Все вышеизложенное удобно представить в виде схемы, приведенной на рис. 1 и отражающей механизм естественного развития. В отличие от классического построения графа, описывающего последовательность фактов, здесь используется последовательность процессов, где каждый процесс отображается двумя элементами: «объект» и «результат» отображаются изображением его номера в круге, а «действие» — в прямоугольнике.

В условиях органической материи энтропия качественно расширяет свои функции — если для косной материи ее роль сводилась к созданию статических кристаллических решеток, то для органической материи — к созданию динамически подвижных кластеров. Дело в том, что в этом случае объектом преобразований являются диссоциированные в водных растворах подвижные ионы. Существенно расширился и диапазон возможных направлений совершенствования.

Появление органической материи было связано с форс-мажорными обстоятельствами — разрушительным механическим воздействием на решетку косной углеводородной материи. Возникшие ионы в условиях поляризационных свойствах воды приобрели подвижность, а решетка — дополнительные полярные связи. Это не только существенно расширило разновидность структур органической материи, но и потребовало дополнительных усилий для поддержания исходного состояния. Энтропия взяла на себя управляющие функции не только по развитию организма, но и по поддержанию его состояния. Для этого в каждом организме появились дополнительные источники собственной энтропии, прежде всего — пульсовая энтропия. Она не только исключает стихийность движения ионов внутри клетки, но и упорядочивает работу органов. Это привело к появлению для органической материи двух видов жизненных процессов: постоянно действующего процесса существования и управляемого и влияющего на него процесса развития. Прекращение процесса существования связывается с понятием смерти. Процесс развития связан не только с повышением интенсивности процесса существования, но и с изменением его динамической структуры.

В результате структура органической материи объединила статические построения косной материи из фиксированных атомов и динамические изменения состояний собственных внутриклеточных структур. Это потребовало появления нового участника процесса — памяти, которая обязана



Рис. 1. Структура галактических преобразований (1 — энергия, 2 — большой взрыв, 3 — масса, 4 — заряд, 5 — вращение, 6 — вращение, 7 — гравитационное поле, 8 — электрическое поле, 9 — поступательное движение, 10 — электромагнитное поле, 11 — взаимодействие полей, 12 — поступательное движение, 13 — поле энтропии, 14 — вращение, 15 — магнитное поле, 16 — формирование потока энергетического поля).

запомнить вчерашнее динамическое состояние, как базу для последующего воспроизводства и развития. Таким образом, если на начальном этапе развития все сводилось к количественному росту и элементарному делению клеток, то в дальнейшем потребовалось запоминание очередности этапов развития. Если размножение одиночной клетки происходило методом деления, то для создания органа, состоящего из композиции различных клеток, потребовалась запоминание очередности этапов и характеристик процесса развития. С целью запоминания всех творческих мыслей, управляющих качественными преобразованиями процесса, в составе цитоплазмы клетки появилось ядро. Таким образом, запоминаемый ядром генотип стал не только историческим летописцем появления организма, но и лекалом для его воспроизведения.

Расширилось и понятие влияющих внешних воздействий. Понятия воздействий температуры и давления, изменяющих фазовое состояние, дополнились понятиями информационных параметров, детализирующих эти состояния. На уровне организма потребность оценки наличия и интенсивности этих воздействий воплотилась в формировании органов чувств. Однако по мере приобретения способности автономного движения организму потребовался мозг, который взял на себя две управленческие функции:

- управление координацией автономного движения организма по законам реального мира, обеспечиваемое содержательным полушарием,
- управление поведением организма внутри сообщества с учетом его развития по законам мира эмоций, обеспечиваемое эмоциональным полушарием.

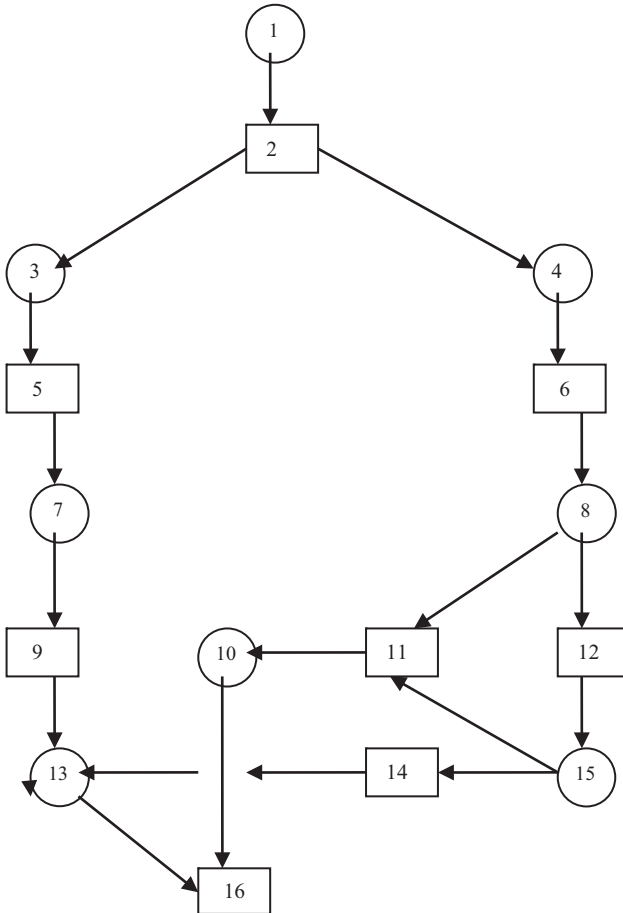
Таким образом, принципиальным изменением в управлении органической материей стало образование сообществ. Они с помощью формирования соответствующих интересов стали координировать формирование энтропии своими членами. Для передачи достигнутого одним поколением, пришлось создать общественную память. Своими законами она стала упорядочивать поведение членов общества, т.е. исполнять функции энтропии. Ее появление не исключило, но сделало второстепенным влияние энтропии Галактики.

Это объяснило, почему указанный выше генотип обеспечивает развитие организма человека до уровня его половой зрелости и формирование лишь самого начального — животного — уровня развития мозга. Последующее развитие оказалось в руках общества. Можно выделить три этапа совершенствования мозга обеих полушарий человека:

- формирование устной речи — умение произносить слова — логопедия,
- формирование письменной речи — умение формировать предложение — грамматика,

- формирование мышления — умение использовать связь между предложениями для осуществления последующей деятельности — воспитание.

Процесс совершенствования управления со стороны содержательного полушария получил наименование образования, а эмоционального полушария — воспитания человека. В зависимости от способности человека использовать в своих рассуждениях конкретные умозрительные конструкции можно выделить следующие уровни восприятия им окружающего мира, а, следовательно — этапы развития самого человека:

- животный уровень восприятия — при реагировании на факт воздействия,
- логический уровень восприятия — при способности выявить из возможных фактов воздействия процесс, управляемый логическими мыслями,
- творческий уровень восприятия — при способности построить абстрактный творческий процесс и реализовать его с помощью логических мыслей,
- перспективный уровень восприятия — при способности преобразовать структуру нескольких творческих процессов единый циклически возобновляемый поток,

- культурный уровень восприятия — при способности сочетать пространственный и временной потоки в единую систему, т.е. ввести в Природу новую самостоятельную и независимую структуру.

Фактически признание этой естественной структуры имеет серьезные последствия — впервые поставлен вопрос о неэквивалентности понятия *homo sapiens*. Люди должны различаться не по национальным или социальным показателям, а по использованию собственных способностей, в том числе — по восприятию окружающего мира. Это требует срочного изменения понятия демократии — не «власть народа», а «власть для народа». Так как результат использования этой власти оказывается в прямой зависимости от уровня развития руководителя. При этом речь идет об организации власти, т.к. авторитарная власть справедлива для управления только процессами существования. А любой процесс развития базируется на демократическом выборе. Руководитель должен не только избираться, как лучший из лучших, но и в своих отчетах формулировать этапы реализуемых и планируемых (в зависимости от уровня руководителя) творческих мыслей, циклов или систем. Другими словами впервые формулируются требования к руководителю.

У животных оба полушария мозга развиты приблизительно одинаково. Это позволяет им, как обмениваться намерениями, используя эмоциональное полушарие, так и формировать свое поведение и звуковые сигналы на базе содержательного. Исторический переход человека на логический уровень восприятия сопровождался широким развитием речи, что снизило

эмоциональную потребность и привело к подавлению деятельности эмоционального полушария. Можно сказать, что на этом этапе развитие содержательного полушария и рукотворная деятельность общества придавили развитие естественных процессов. Но последующий переход на творческие уровни потребовал возвращения упущенного — существенного развития эмоционального полушария. Это вызвано формированием собственной энтропии. В результате этого в настоящее время происходит не только восстановление его естественных возможностей, но и перенос центра мышления в сторону формирования эмоциональных сюжетов. При этом само развитие эмоционального полушария открывает перед человеком возможность не только проникновения, но и широкого использования мира эмоций, что принципиально изменяет его взаимоотношения с Природой. В этом случае можно утверждать, что в недалеком будущем это качественно изменит характер рукотворной деятельности и развитие самого человека.

Таким образом, творческая мысль формирует новое качество у рассматриваемого процесса. Цикл — это замкнутое объединение независимых творческих процессов. Система — открытое последовательное объединение двух циклов, построенных соответственно в координатах пространства и времени. Если цикл превращает одиночное воздействие творческой мысли в непрерывный процесс, то система обеспечивает ему самостоятельное независимое существование в пространственно-временных координатах реального мира.

Типичным представителем цикла является процесс овеществления в условиях реального мира умозрительной творческой мысли, возникшей в мире эмоций, т.е. абстрактная структура, созданная в мире эмоций, наполняется четырехмерными пространственно-временными взаимодействиями реального мира. Это удобно рассматривать, как координацию процессов на следующих уровнях познания:

- на политическом уровне созданная в мире эмоций информационная структура воплощается в последовательность физических взаимодействий реального мира,

- на стратегическом уровне этот процесс обеспечивается необходимыми ресурсами,

- на тактическом уровне для него формируются необходимые средства в координатах пространства,

- на оперативном уровне реализуется динамика процесса.

2. Возрастное развитие человека

Рождение человека

В процессе беременности в утробе матери человек проходит все исторические этапы от отдельной клетки, сформированной в сексуальном экстазе родителями, до формирования организма. Родившийся ребенок способен ощущать чужую энтропию, но его восприятие ограничено лишь двумя крайними направлениями — восприятием страха, вызывающего слезы, или восприятием радости, сопровождающейся улыбкой. Дальнейшее воспитание детализирует эти намерения. Освоение взаимодействий с окружающим миром начинается с использования собственной пульсовой энтропии для координации физических и умозрительных чувств (человек обретает осмысленность в своих действиях и в мышлении) — у него появляется умение сосредотачиваться на конкретной ситуации. Первым шагом является установление контакта на уровне умозрительных чувств — формирование восприятия чужой энтропии. У ребенка воспитывается умозрительное восприятие симпатии и опасности.

Детский сад

Существует ошибочное мнение, что некие радикальные организации воспитывают в человеке зверя. На самом деле они только используют это, т.к. человек рождается зверем, т.е. на животном уровне восприятия окружающего мира. Поэтому задача детского сада — заложить у ребенка основные желания и потребности для последующего развития:

- в реальном мире — представление об окружающей жизни, как о бесконечном и меняющемся процессе,
- в мире эмоций — формирование интереса, который движет этим процессом — почему все так происходит.

Соответственно игры должны быть ориентированы на созидание чего-то из ничего. Нравственные и эстетические основы мировоззрения человека закладываются именно в детском саду — в дальнейшем они только конкретизируются и используются. В детском саду формируются основополагающие моральные понятия о стыде, чести, достоинстве, порядочности.

Общеобразовательная школа

На этом этапе речь идет о переходе на логический уровень восприятия, т.е. ознакомление с количественными понятиями реального мира и законами их преобразования. Базой для всех преобразований является историческая память: для органической Природы и рождения человека — построенная на структуре гено типа, для развития человека — на основе культуры общества. Само развитие происходит в условиях семьи параллельно с созданием здорового тела и развитого ума. При этом должен поддерживаться основной закон Природы — обеспечение всеобщего дальнейшего совершенствования. Само обучение должно раскрывать два механизма: автоматического совершенствования Природы — через влияние движения планет Галактики, и осознанное совершенствование человека — через формирование интересов. Это формирование осуществляется за счет раскрытия у человека веры в способность человека формировать варианты будущего развития и осуществлять выбор лучшего, а также поддержания воли в способность самостоятельно или с помощью общества воплотить этот вариант в жизнь. При этом должна подчеркиваться роль религии, которая помогает обществу в этой работе — она берет на себя воспитание тех, кто недостаточно самостоятелен. Недопустимо противопоставлять церковно-историческое и научное развитие, т.к. это — различные исторические этапы одного пути развития человека и общества.

Профессиональная и научная школы

Этот этап связан с трудовой деятельностью человека. Если до сих пор он находился на иждивении общества, то сейчас должен отдавать долг — заниматься созидательным трудом. Сам человек имеет право выбрать направление этой отдачи. Но при этом он по-прежнему постоянно совершенствовать свои возможности, хотя варианты этого совершенствования ему предоставляет государство и работодатель. При этом происходит одновременное и параллельное совершенствование содержательного и эмоционального полушарий мозга. Каждое обращение в мир эмоций формирует определенный выбор, т.е. связано с появлением риска. Чем ниже уровень восприятия человека, тем труднее выйти на истину и тем выше риск. С этим человек сталкивается на всех уровнях познания, но более широко известны риски на стратегическом уровне (операции по кредитованию) и на оперативном уровне (принятие научных решений). Выход всегда один — добиваться формирования структуры системы.

Организму человека необходимо физическое и умственное развитие. Если первое обеспечивается потребностью в поисках и переработке пищи, то второе оказывается факультативным, т.е. организму-то требуется, но не контролируется. Энтропия Галактики поступает постоянно, но для ее усвоения необходимы умственные затраты. Игнорирование этой энтропии пагубно сказывается на развитии организма. Потребность в ее использовании обычно формируется понятием веры — веры во что-то, веры в кого-то, даже — в самого себя. Под ее влиянием человек начинает мыслить, т.е. целенаправленно задумываться о качественном состоянии собственного положения. Это могут быть поиски причин возникших неприятностей, решение текущих проблем, ожидание будущего, связывая это с чудом или результатом чужих или собственных действий. Эту потребность понимает любая религия и предлагает колеблющимся и страждущим веру в конкретного Мессию — Бога, Аллаха, Будду, Моисея и т.п. На сегодняшнем этапе развития общества государство нуждается в церкви, ошибкой нужно считать попытки противопоставлять их друг другу. Их совместным поприщем является воспитание человека. Понятия авторитета руководителя и истинности рассматриваемых процессов родились в церкви.

По мере воспитания организма к указанному природному источнику энтропии добавляется энтропия общества. Но ее информационная направленность и потребность в использовании ложится уже соответственно на руководство фирмы и политическую систему государства. Имевший место во времена советской власти перекося в сторону образования дорого обошелся населению России, не только сократив среднюю продолжительность жизни, но и расшатав устои самого общества.

Ведь креативные способности человека входят ли он в состав семьи, фирмы или государства, определяются уровнем развития мозга. Человек по параметрам воспринимаемой энтропии определяет не только намерения, но и уровень восприятия собеседника. Мало того — он изменяет и характер своих действий, т.е. в ответ на зверское отношение сам становится зверем. Эту вариативность поведения любого человека должна понимать власть, т.е. не допускать низкопробных провокаций в отношении порядочных членов общества. Она же сводит все взаимодействия к самой крайности — тюремной изоляции, справедливой лишь для отбросов общества.

В условиях семьи возможности созидательной деятельности человека ограничиваются необходимостью заимствования на стратегическом уровне кредитов. Поэтому он способен участвовать в использовании традиционных технологий. А в условиях фирмы, способной координировать специалистов различного профиля, он создает уже современные технологии.

В условиях государства, которое располагает возможностью использовать природные ресурсы, у него таких ограничений нет. В результате оказывается, что в условиях семьи человек способен реализовать разовую творческую мысль, в условиях фирмы — пространственный производственный процесс, а в условиях государства еще и временной процесс, т.е. в конечном счете — систему.

Сегодня человечество учится дорожить творческой мыслью — если в условиях семьи существует возможность использовать появившуюся мысль, то в компании оно занято ее активным поиском, а в условиях государства — ее выращиванием. Интересно отметить изменение понятия «счастья» с взрослением человека. Это вызвано тем, что счастье — это соответствие стремлений человека их удовлетворениям. Их изменение представлено в таблице 2.

Таблица 2

Уровень восприятия	Потребности	Их удовлетворение	Эквивалент счастья
Животный	Обеспечение	Сытость	Пища
Логический	Существование	Наличие ресурса	Деньги
Творческий	Развитие	Выбор технологий	Взаимное понимание
Перспективный	Соучастие	Воспитание	Справедливость
Культурный	Удовольствие	Свобода	Радость

Пенсионная деятельность

С прекращением трудовой деятельности и выходом на пенсию жизнь человека не прекращается. Безусловно, должна снизиться интенсивность нагрузки — ведь организм стареет. Это может быть основанием для изменения интересов — ориентация на дачный участок, туризм, писание мемуаров, участие в работе ветеранских организаций и посвящение своей деятельности интересам детей и внуков. Но основное пожелание — быть активными, не складывать руки перед новыми обстоятельствами. Ведь прожитая жизнь — кладезь готовых рецептов, и общество должно их использовать.

3. Рукотворная деятельность

Характеристика человека, как биологического вида, определяется процессами существования и мышлением на уровне логического уровня восприятия. Она охватывает все его жизнеобеспечение и оценивается размерами «бытового потребления»:

- на политическом уровне познания — параметрами потребляемых структур косной и органической материи,
- на стратегическом уровне — энергетическими ресурсами,
- на тактическом уровне — количеством потребляемых веществ,
- на оперативном уровне — необходимой информации.

Вся его рукотворная деятельность определяется процессами развития и мышлением на творческих уровнях восприятия. Ее можно рассматривать, как механизм преобразования, вход которого характеризуется «технологическим потреблением» с аналогичными параметрами на уровнях познания, а выход завершается созданием творческих систем, которые входят в структуру естественных процессов Природы. Это преобразование оказывается принципиально новым для Природы, т.к. его направление формируется не самой Природой, а интересами общества, т.е. выводит его из-под ее контроля. Другими словами, за последствия рукотворной деятельности отвечает мозг самого человека. Однако сегодня это еще не стало достоянием общественности.

С точки зрения структурных преобразований наибольший интерес представляет поле энтропии. Оно не только отражает структуру источника своего появления, но и при соответствующих внешних условиях (обеспечивающих выполнение выше указанного баланса потребностей и возможностей) способно изменять чужую структуру. Для косной материи это проявляется, например, при фазовых превращениях вещества или его радиоактивных преобразованиях. При этом источником необходимой энтропии может быть не только Галактика, но и соответствующее движение любых материальных частиц вещества. Особенно резко возрастает количество источников в органической материи с образующими ее динамическими процессами. Поля энтропии не взаимодействуют друг с другом (т.е. не суммируются), и на конкретный процесс влияет лишь то, с которым у потребителя возникает резонанс.

Принципиальный скачок в возможностях мышления произошел, когда мозг разделился на два полушария:

- содержательное полушарие стало обеспечивать управление процессами существования на базе информации от органов чувств,

- эмоциональное полушарие стало обеспечивать управление процессами развития, т.е. проявило способность не только к приему и излучению, но и к самостоятельному формированию управляющей энтропии, т.е. к управлению поведением организма в структуре обществ на базе моральных стимулов — умозрительных интересов.

Таким образом, содержательное полушарие определяло функционирование организма, исходя из фактических воздействий, а эмоциональное полушарие — исходя из будущих обстоятельств и интересов. В результате, помимо понятий настоящего и прошлого, появилось понятие будущего. Они связали действия и намерения, т.е. отразили способность человека проникать в абсолютно новый мир — духовный мир, или мир эмоций. Если до этого момента развитие реального мира диктовалось поведением планет Галактики, то сейчас возникла возможность у человека вмешаться в этот процесс. Фактически эта возможность появилась у любой органической материи, но *homo sapiens* смог сознательно управлять в нем своим поведением, а, следовательно — формировать будущие процессы развития в реальном мире. В этом мире нет пространственно-временных координат, а все определяется оценкой рассматриваемых обстоятельств с точки зрения интересов человека. Каждый интерес позволяет формировать творческую мысль и, при необходимости, в том числе — в процессе обсуждений с коллегами, объединять их в более крупные эмоциональные пространственные и временные структуры. В нем они сохраняются до момента своей реализации — переноса в реальный мир.

Однако сами переходы из реального мира в мир эмоций и обратно требовали от организма соответствующих умозрительных усилий. Эти усилия получили наименование веры — для перехода в мир эмоций, и воли — для возвращения в реальный мир. Вера открывала горизонт для творческих усилий, направление в котором диктовалось субъектным интересом человека. Воля требовала координации возможностей на всех уровнях познания для реализации сформированных творческих структур.

До некоторого момента развития материи энтропийные поля, создаваемые эмоциональным полушарием мозга, не пересекалось с влиянием полей Галактики, образующих механизм совершенствования Природы. Это произошло лишь тогда, когда общество породило у человека понятие коллективных и общечеловеческих интересов, ограничивающих его намерения. На каждом уровне восприятия возникла проблема морали — формулирования условий истинности для создаваемых процессов развития. Разнообразии этих рукотворных энтропий, начало подменять энтропию Галактики в вопросах развития человека и его поведения в обществе. Таким образом, оказалось,

что энтропия Галактики обеспечивает развитие человека до осознания своего поведения — животного уровня восприятия, а последующее развитие ложится на плечи общества.

Человек способен выявить законы управления естественными процессами, лишь поднявшись до логического уровня восприятия окружающего мира. Здесь он узнает, что все процессы связаны между собой обслуживанием или преобразованием соответствующих материальных структур. Процессы обслуживания носят наименование процессов существования, а процессы преобразования — процессов развития. Управление процессами существования осуществляется в реальном мире логическими мыслями, т.е. подчиняется законам математической логики, а их количественные показатели оказываются зависимыми от координат пространства или времени. Управление же процессами развития происходит в мире эмоций, сводится к изменению вида структур рассматриваемых процессов и не ограничено какими-либо координатами, кроме добровольно воспринимаемой морали. Появление новой структуры определяется формулированием очередной творческой мысли или построением на них структур цикла и системы.

Система оказалась не только наиболее сложной рукотворной структурой, но и тем конечным товаром, который объединяет физические и умственные пути человека и передается Природе в виде новых процессов существования. Схема ее формирования приведена на рис.2.

Все рукотворные процессы направлены на преобразование вещества, т.е. должны соответствовать законам Природы. По своему характеру их можно разделить на преобразования в пределах исходной структуры — процессы существования, и преобразования самой структуры — процессы развития.

Процессы существования характеризуются определенной последовательностью технологических операций в реальном мире, которые оцениваются изменением количества самого вещества или его взаимодействием, т.е. величиной затрачиваемой энергии. При анализе этих затрат можно выявить их изменение во времени, связанное с функционированием рассматриваемой структуры, а также распределение в пространстве структуры, связанное с сопротивлением ее материала под влиянием внешних воздействий. В первом случае энергия используется в качестве носителя информации. Во втором случае ее рассматривают, как энергию тепловых потерь или механической деформации, способную нести разрушения.

Процессы развития характеризуются появлением новой структуры вместо существующей. Ее выбор происходит в мире эмоций и обеспечивается поглощением энтропии, информационная составляющая которой и определяет вид будущей структуры. Новая структура может быть связана



Рис. 2. Схема рукотворных процессов развития (1 — общество, 2 — воздействие интересов общества, 3 — умственное развитие человека, 4 — формирование воли к творчеству, 5 — процесс развития, 6 — формирование творческой мысли, 7 — последовательное повышение уровня восприятия человека до перспективного и культурного уровней восприятия, 8 — формирование потребностей для создания системы, 9 — создание энтропии эмоциональным полушарием человека, 10 — физическое развитие человека, 11 — регулирование интенсивности процесса существования, 12 — процесс существования, 13 — параллельное обеспечение возможности удовлетворения требований к созданию системы на уровнях познания, 14 — создание системы, 15 — воздействие энтропии Галактики, 16 — дополнение процесса существования функционированием новой системы, 17 — планеты Галактики)

с изменением состояния исходного вещества (например — лед, вода, пар) или с изменением структуры этого вещества (например — при химических реакциях). При этом в мире эмоций происходит изменение только потенциальных возможностей этих изменений или намерений, т.е. информации, которая подлежит последующему воплощению в реальном мире. Эта реализация требует вполне осязаемых конкретных затрат по всем уровням познания. Указанная информация рассматривается, как требование политического уровня познания, который должен быть обеспечен на стратегическом (ресурсы для преобразования), тактическом (технологии преобразования) и оперативном (потребные кадры) уровнях.

Эти преобразования распространяются не только на косную, но и на органическую материю, а, следовательно — и на взаимоотношения людей в обществе. Так, изменение структуры исходного процесса, вызванное процессом развития, нарушает взаимодействия внутри цепочки технологических операций. Если считать, что изменение структуры произошло на одной из операций, то к исполнителю следующей операции начинают предъявляться дополнительные требования в отношении его способности работать с новой структурой. С этой точки зрения рассматривают четыре уровня восприятия исполнителем окружающего мира:

- логический уровень восприятия, на котором человек не способен воспринимать никакие творческие структуры,
- творческий уровень восприятия, на котором человек способен работать со структурами творческой мысли,
- перспективный уровень восприятия, на котором человек способен работать еще и с творческим циклом,
- культурный уровень восприятия, на котором человек способен работать еще и с творческой системой.

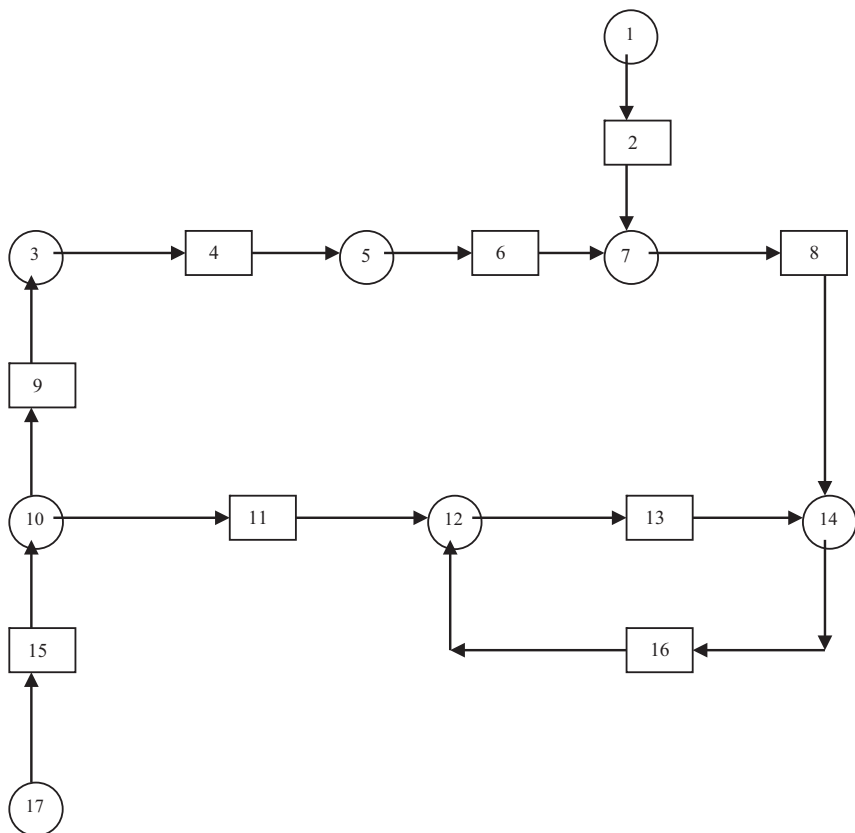
Появление этих требований к общественным взаимоотношениям не только ставит новые, ранее неизвестные задачи перед государством, как для оценки способностей каждого руководителя, так и для рассмотрения ситуаций с их неисполнением. Если разработкой процессов развития занимается автор, то их реализацией, как правило, занимается руководитель, что ставит в повестку дня проблему взаимоотношений руководителя и автора. Диапазон возможностей мозга автора неограничен, но используется лишь та часть, которая нужна руководителю. Фактически подобное подчинение предполагает, что исполнитель передает свою волю руководителю. В тех случаях, когда уровень восприятия подчиненного оказывается выше уровня руководителя, мозг автора используется с явной умственной недогрузкой. Конечно, это вызывает у него раздражение, которое он вначале

терпит. Когда же раздражение перерастает разумные пределы, возникает «бунт бессмысленный и беспощадный» против руководителя. Ошибаются те историки, которые приписывают этому бунту национальный русский характер. Да, он исторически порождается низким уровнем развития руководителей в России, которые появляются отнюдь не по деловым качествам — либо по наследованию власти, либо по партийной принадлежности, либо по личной преданности. Считается, что в Западной Европе выдвижение руководителей осуществляется рынком. Но фактически рынок — не при чем, т.к. все определяет принятая в государстве система отбора руководящих работников. Нет никаких оснований для утверждения недоразвитости гражданина России по отношению к гражданину Запада. А вот результат от использования его возможностей определяется только организацией работ со стороны действующей политической системы. Этим можно объяснить развал империи Романовых и крах СССР с возникновением революционных ситуаций.

Такой же эффект получается, когда умный руководитель принимает решение о передаче «второстепенного» участка руководителя своему помощнику: «Он здесь справится!». Но ведь нет «второстепенных» участков в руководстве мыслящими людьми — речь идет о подавлении мыслящих людей на этом участке. Можно доверить фельдфебелю установку запрещающего «кирпича» на конкретном участке дороги под ответственность принимающего это решение. Но нельзя ему доверить наказ: «Держать! Не пущать!», т.е. осуществление цензуры над мыслящими людьми — это позор для принимающего такое решение.

Недостатки воспитания приводят к тому, что не каждый человек понимает, как использовать имеющиеся у него возможности для формирования творческих мыслей. Это позволяет власти не допускать революционных ситуаций искусственным ограничением процесса воспитания. В этом случае автору не хватает уверенности в собственной правоте — подтверждения истинности предполагаемых действий. Он не решается на переключение управление собственными действиями с содержательного полушария на эмоциональное, и естественно связывает это с ожиданием внешнего вмешательства. При авторитарных режимах ограничение чувства веры в собственные силы формировалось властью, затем стало поддерживаться религией. Кроме уверенности в правоте собственных мыслей, необходима воля — для их реализации в реальном мире нужна воля. И на этом этапе вмешивается власть. Часто она дезориентирует автора в последующих шагах, вводя стену перед обращениями автора в юридические организации. Глупость этого проявилась после появления Интернета, т.к. появление в нем любой

(даже отправленной самому себе) информации означает распространение ее «всему свету — по секрету». В результате она воспринимается любым заинтересованным гражданином. Фактически спецслужбы, получившие вопросы организации науки в наследство от Л. Берия, обворовывает собственную страну, отсекая массовое творчество в угоду творчеству лишь доверенных организаций. В сегодняшнем отставании российской науки повинна не столько серость сотрудников РАН, сколько — глупость спецслужб. При этом подавление воли у автора порождается умозрительное чувство тоски. Именно в этом случае религия брала на себя функции умиротворения духа — она снимала чувство тоски, т.е. «обезболивала» организм, но не удовлетворяла его потребности. Таким образом, для человека ограничение творческой деятельности оказалось не менее важным, чем ограничение его социальных условий существования.

Религиозные деятели, знакомые еще от языческих жрецов с возможностями духовного мира, открыто связали возможность признания воли человека лишь после ее совпадения с волей Бога. Под покровом обрядов они спрятали возможность управления творческой деятельностью, хотя сами именно в средние века усиленно занимались научными исследованиями в астрономии, астрологии, алхимии и т.п. Таким образом, религия с одной стороны, признав духовный мир, способствовала развитию творчества, а с другой стороны она ограничивала общество в его использовании, оставляя этот удел только для избранных.

В настоящее время потребность в этом управлении осознало само общество — в лице государства оно поняло, что его собственное развитие возможно только через развитие личности каждого гражданина. Ему уже недостаточно ждать пассивного созревания гражданина до формирования веры и воли. Оно старается отказаться от методов принуждения и стимулирует эти чувства методом воспитания личности. Свое влияние же осуществлять через изменение субъектных интересов путем формирования коллективных и общечеловеческих интересов. Здесь открываются два пути:

- формирование в реальном мире соответствующих стимулов, имитирующих волю,
- построение в мире эмоций эмоциональных сюжетов, обеспечивающих замену веры на комбинацию из естественных эмоций (страх, жадность, долг, честь, ярость, порядочность и т.п.).

Многие религии, признавая, что принципы совершенствования Природы ограничиваются только животным уровне развития, посчитали необходимым сформулировать моральные требования, подобные 10 заповедям христианства в Нагорной проповеди. Казалось бы, воспитательная роль

от религии должна перейти к обществу. Но общество не только порвало с религией, но стало игнорировать и существование духовного мира. В результате общество не сумело выработать систему собственных моральных норм для оценки поступков своих членов. До сих пор можно услышать самооценки граждан, но нет оценок со стороны общества, точнее — такие оценки существуют только для количественных характеристик реального мира. В обществе нет даже органа, от имени которого можно осудить антиобщественные явления и их организаторов — в воровстве, коррупции, бандитизме, терроризме, развязывании войн, геноцида и т.п. Разовым исключением стал Нюрнбергский процесс, и то он ориентировался в основном на материальный ущерб и преступления против человечности. Интересно, что подобной ситуации нет в китайском обществе, где исторически не было раскола между светской и религиозной властью.

Для косной материи при управлении процессами развития не требовалось понятие памяти, т.к. любое развитие начиналось от имеющегося статического состояния. Но для органической материи управленческая деятельность общества относится к динамическим процессам, что потребовало запоминания чередующихся состояний. Это обеспечивалось памятью содержательного полушария, но вся информация пропадала после смерти организма. Это вызвало потребность в общественной памяти. Без общественной памяти развитие организма ограничивалось сопоставлением прижизненных ситуаций, т.е. только логическим уровнем восприятия. С появлением речи и способности передать появившийся опыт устным мифотворчеством произошел скачок до творческого уровня восприятия, когда мозг начал сопоставлять свою деятельность с деятельностью прошлых поколений. А затем, по мере появления соответствующих технических средств — книжной печати, магнитофонов, средств кино и телевидения — сложность управляемых структур резко выросла.

Принципиальным шагом в вопросе расширения общественной памяти стало освоение Интернета. Дело в том, что до этого момента в качестве носителей памяти использовались вещественные носители. В Интернете же в качестве носителя памяти оказалось физическое энергетическое поле в состоянии стоячих волн. Резонансная частота стоячей волны задается в виде адреса получателя, а посылаемый файл оказывается для нее в качестве модулирующей информации. Привлекательными характеристиками оказываются бесконечность диапазонов для обоих параметров. Вопрос о сохранности этой памяти пока не стоит в повестке дня, хотя условия для сохранения стоячих волн являются достаточно зыбкими. Фактически, еще не осознавая того, человек техническими средствами проник в мир эмоций.

Привлечение эмоционального полушария для управления процессами развития расширило диапазон рукотворной деятельности, т.к. человек перешел от копирования наблюдаемых процессов к использованию собственной фантазии. Это изменило не только количественные параметры, но и качества процесса. Если до этого момента мозг воспроизводил естественные процессы по лекалам Природы, то теперь он стал их формировать самостоятельно. Другими словами, с этого момента он превратился в самостоятельного творца Природы. Но часто в своей рукотворной деятельности общество допускает отход от законов Природы, что неминуемо приводит к последующим кризисам. Все болезни общества порождаются неумными действиями власти и или ее отдельных представителей, и, в конечном счете, выливаются в утрату к ней доверия общества. Но ни в коем случае нельзя позволять ей собственные ошибки сводить к исторической или национальной обусловленности. Их причина существует здесь и сейчас, а исправление в соответствии с таблицей 3 должно производиться ее действиями одновременно, как в реальном мире, так и в мире эмоций.

Таблица 3

Уровни познания	Состояние общества	Причины такого состояния	Исправление в реальном мире	Исправление в мире эмоций
Политический	Недоверие к власти	Поиск самодостаточных средств	Забота государства	Уважение человека
Стратегический	Социальное неравенство	Коррупция	Обеспечение занятости	Уважение труда
Тактический	Неравенство бытового обеспечения	Мошенничество	Подъем уровня жизни	Развитие культуры
Оперативный	Национальное неравенство	Миграция	Права человека	Осуждение терроризма

Недоверие гражданина к власти лечится встречным действием — повышением заботы власти о человеке и демонстрацией уважения к нему.

Результатом подобных рассуждений становится систематизация последующих материальных преобразований. При этом каждый реализованный интерес «списывает» все усилия по его формированию, т.е. в мире эмоций остаются только неосуществленные творческие мысли. Но оказалось, что все они образуют самостоятельную энергетически обоснованную ветвь — ветвь нереализованной и потерявшей информационный смысл энтропии. Это кладбище мыслей на базе неиспользованной энтропии оказалось не менее интересным, чем реальное настоящее — ее энергетическая замкнутость при взаимных превращениях материи связала информацию и позволила предсказывать будущие форс-мажорные ситуации.

Изменение возрастного развития человека сопровождается не только изменением сложности выявляемых им структур, но и глубиной эмоционального восприятия их элементов. При неизменной прирожденной базе это требует от общества большей интенсивности самого процесса воспитания. Само воспитание требует от него способности постоянно совершенствоваться и чувствовать себя членом возрастающих коллективов, образующих общество. Они отличаются от «кружков по интересам» тем, что способствуют развитию не только самого человека, но и всего общества. Они учат принимать и реализовать творческие решения различной сложности — творческой мысли, творческого цикла и системы. Пропуском же в число их участников оказывается только достигнутый уровень восприятия одного и того же окружающего мира — в виде способности анализа рассматриваемых процессов, выявления систем и умения менять свои взаимоотношения внутри коллективов. Речь идет о людях, которые освоили соответствующий уровень, т.е. им можно доверить управление коллективом, фактически — о требованиях к кандидатам на любые выборные должности. Очень часто аналитики игнорируют эти требования, т.е. возникновение коллектива связывают не с возможностями человека в части управления развитием общества, а только с наличием его желаний. Создаются даже произвольные «неформальные миры со своими сводами правил», появляются их защитники и противники. За все личные ошибки руководителя — отклонения в его действиях от законов Природы — расплачивается доверенный ему коллектив. Это требует наличия у коллектива соответствующей и постоянно действующей обратной связи.

На самом деле эти оттенки мира эмоций проявляются через естественные отношения внутри коллективов на каждом уровне познания. Их зависимость от различных уровней восприятия, приведена в таблице 4.

Таблица 4

Уровень восприятия	Вид коллектива	Отношение к дележу ресурса	Отношение к соучастию в труде	Отношение к члену коллектива
Животный	Стая	Жадность	Безразличие	Враг
Логический	Группа	Нужда	Необходимость	Сосед
Творческий	Семья (клан)	Готовность	Конкуренция	Соперник
Перспективный	Фирма (корпорация)	Доброта	Потребность	Коллега
Культурный	Государство (нация)	Щедрость	Радость	Друг

Фактически таблица связывает понятие сложности структуры коллектива с требованиями к моральным характеристикам его полноправного члена, а следовательно — и его руководителя. Человек поднимается на очередной уровень восприятия путем освоения не только возможности формировать соответствующие умозрительные структуры и реализовать их в реальном мире, но и через повышение уважения к членам коллектива. Но под воздействием внешних факторов он может мгновенно опуститься на любой предшествующий уровень и соответственно снизить эти отношения. Если же он волею обстоятельств попадает в коллектив вышестоящего уровня (по отношению к уровню собственного воспитания), то он не способен понять это, и, тем самым, искажает существующие в коллективе естественные отношения, т.е. в конце концов, разваливает коллектив.

Однако всегда носителем возможностей общества в этом творчестве оказывается мозг одного человека (ведь никакого коллективного мозга не существует) — руководителя. Именно его уровень восприятия обеспечивает баланс потребностей и возможностей возглавляемого им коллектива. А его размер определяется только способностью конкретного руководителя охватывать количество соответствующих обратных связей с членами коллектива. Определяющей же оказалась его способность обеспечивать развитие

коллектива — управлять соответствующими творческими структурами. Это позволяет выделить следующие уровни управления:

- в семье — управление творческими мыслями, т.е. соответствие способностей руководителя творческому уровню восприятия окружающего мира,
- в фирме — управление творческими процессами и циклами со стороны руководителя с перспективным уровнем,
- в государстве — управление творческими системами со стороны руководителя с культурным уровнем.

Указанные требования можно объяснить протеканием следующих физических процессов. На каждом уровне восприятия энтропия обеспечивает определенное упорядочивание процесса, но с учетом определенных условий. Полная передача информации происходит лишь в том случае, когда уровни восприятия источника (вносимого уровня) и потребителя (существующего уровня) совпадают. В остальных случаях происходит снижение уровня управления — энтропии источника и потребителя взаимодействуют между собой. Результат — такой же, как, если бы они советовались между собой. Так, например, бизнес по определению формирует цикл. Но он оказывается творческим и самовоспроизводящимся лишь для потребителя с перспективным уровнем восприятия. А, например, для потребителя с логическим уровнем это окажется лишь логическим циклом, т.е. замкнутой последовательностью логических мыслей. Предельные управляемые структуры при соответствующих сочетаниях уровней представлены в таблице 5.

Таблица 5

	Животный уровень восприятия потребителя	Логический уровень восприятия потребителя	Творческий уровень восприятия потребителя	Перспективный уровень восприятия потребителя	Культурный уровень восприятия потребителя
Животный уровень восприятия источника	Факт	Последовательность фактов	Логическая мысль	Последовательность логических мыслей	Творческая мысль
Логический уровень восприятия источника	Последовательность фактов	Логическая мысль	Последовательность логических мыслей	Творческая мысль	Последовательность творческих мыслей

Творческий уровень восприятия источника	Логическая мысль	Последовательность логических мыслей	Творческая мысль	Последовательность творческих мыслей	Творческий цикл
Перспективный уровень восприятия источника	Последовательность логических мыслей	Творческая мысль	Последовательность творческих мыслей	Творческий цикл	Последовательность творческих циклов
Культурный уровень восприятия источника	Творческая мысль	Последовательность творческих мыслей	Творческий цикл	Последовательность творческих циклов	Система

Р. С. Из таблицы следует, что повышенный уровень исходной информацией источника подтягивает уровень восприятия ее потребителя. Именно это формирует постоянно действующий механизм совершенствования Природы. В то же время горизонтальные строки таблицы устанавливают пределы возможностей энтропии, сформированной соответствующими источниками. Так, энтропия Галактики, соответствующая животному уровню восприятия, способна для косной материи и организмов органической материи, формировать структуры в виде отдельных фактов. И лишь появление сообществ организмов, обладающих содержательным полушарием мозга с возможностью создания более сложных структур в виде процессов, расширяет эти возможности вплоть до управления логической мыслью. Последующее же творческое развитие человека осуществляется только под влиянием уровня развития самого общества, которое появляется уже независимо от энтропии Галактики, как говорит Библия — «из ребра Адама».

Реализация принятых творческих решений осуществляется с учетом ограничений, с которыми встречается руководитель на всех уровнях познания. На политическом уровне они связаны не только сутью принимаемых решений, но и с результативностью действующих процессов существования. Для рукотворных процессов ограничения на стратегическом уровне познания определяются использованием в качестве ресурса не только дохода от трудовой деятельности, но и использованием полезных ископаемых, природных даров (земли, рек, озер, термальных источников и т. п.), а также — соответствующих искусственно созданных ресурсов, в частности — денежных операций. На тактическом уровне в качестве технологических средств используются собственные инновационные достижения, а также заимствованные средства модернизации. На оперативном уровне используется базовая производительность труда процессов существования

и ее рост за счет повышения образования и воспитания не только имеющих, но и подрастающих кадров.

При этом следует помнить, что определяющим для указанного деления общества является воспринимаемая и используемая творческая структура. Это значит, например, что к категории семьи может быть отнесено управление для индивидуального и малого бизнеса, к фирме — корпорация с любым видом имущественной собственности, к государству — любая международная организация.

Человек вынужден был использовать универсальный измеритель для количественной оценки не только размеров разнообразных видов труда и услуг, но и затрат на всех уровнях познания. Вначале для этого были использованы меховые, серебряные и золотые эталоны. Для них можно было признать какие-то количественные ограничения в качестве возможного баланса. Но в дальнейшем все было сведено к печатанию бумажных денег, в том числе — под видом резервной валюты, т.е. практически был полностью нарушен необходимый баланс (хотя формально имеется его оформление в виде суверенного долга страны). Кроме того, появилось искушение подменить количественный рост товаров и услуг ростом восприятия их эмоциональной оценки.

Все это нарушило соблюдение естественного баланса на уровнях познания, и последующие решения принимались под влиянием сугубо локальных интересов отдельных групп, в частности:

- была произведена приватизация природных ископаемых, т.е. стоимость даров Природы сопоставлялась с трудовыми затратами по их добыче,
- вместо разовой оценки авторского труда была введена соответствующая рента, при этом сроки ее для авторских гонораров достигает 70 лет,
- стоимость средств производства дополнилась их эмоциональной оценкой («капитализацией», в том числе — с учетом брендов), которая в виде соответствующих акций превратилась в источник ренты,
- придуманы были стоимости для вторичных ценных бумаг — деривативов,
- сама экология процессов была превращена в источник ресурсов (например — оценка выбросов углекислого газа согласно Киотскому протоколу).

Все это настолько разбалансировано рукотворные процессы, что даже возникло понятие о регулярности возникновения кризисов на всех уровнях познания (соответственно — финансовых, промышленных, демографических, кадровых и т.п.).

Приемы произвола рукотворной деятельности человеком стали распространяются не только на реальный мир, но и на мир эмоций. Они проявляются, чаще всего — в «избирательных компаниях», в манипулировании

«неестественными» интересами с проявлением хитрости и обмана. Это проникло во все общественные процессы, им стали заниматься не только партийные руководители. Так, например, весьма заслуженный и умный представитель СМИ может сознательно выступить на животном уровне — он не хочет выполнять свои общественные функции — поднимать респондентов до своего уровня, и временно опускается до самого нижнего, предлагая не мысли, а лишь описание фактов. В угоду сиюминутным интересам он разжигает костер страстей, т.к. отключает влияние аналитики мозга респондента, искусственно на «горячих мелочах» раздувая «революционную ситуацию».

Влияние общества сводится не к простому подталкиванию интенсивности естественных процессов, а к их совершенствованию с формированием нового направления развития. Все вышеизложенное ставит вопрос: «А что же нас ждет в дальнейшем? Чем кончится в развитии противоборство Природы и человека?». Один из вариантов ответа представлен в таблице 6.

Таблица 6

Уровень познания	Сопоставление действий Природы и общества	Возможные исходы при соответствующей победе
Политический	Национальный, социальный и т.п. распад общества — координация единства общества	Совершенствование реального мира — покорение мира эмоций
Стратегический	Природные ресурсы — создание новых ресурсов за счет трудовых и умозрительных достижений	Совершенствование использования ресурсов Природы — управление потребностями
Тактический	Естественные процессы — создание новых рукотворных процессов	Совершенствование технологий — освоение мира эмоций
Оперативный	Совершенствование человека — отделение души человека от его тела	Homo sapiens — homo strenuus

4. Три слоя развития рукотворных процессов

Можно утверждать, что развитие рукотворных процессов человека происходит последовательно под управлением трех руководителей с различными уровнями восприятия:

- на творческому уровне восприятия — в структуре семьи,
- на перспективном уровне восприятия — в структуре фирмы,
- на культурном уровне восприятия — в структуре государства.

При этом каждый последующий уровень использует успехи предыдущего, но получение конечного результата обеспечивает лишь государство в виде продуктов реализованной системы. Возможности и потребности процессов на каждом уровне обобщены в приведены в таблице 7.

Таблица 7

Уровни познания	Семья	Фирма	Государство
Политический	Творческая мысль	Творческий цикл	Система
Стратегический	Доход	Прибыль	Налоги, природные ископаемые, валюта
Тактический	Смекалка	Технология	Наука
Оперативный	Родственники	Наемные рабочие	Служащие

Процессы каждого уровня оказываются взаимно ортогональными, т.е. характеризуются соответствующими независимыми правилами, объединяемым следующими теориями:

- номозкономика — для уровня семьи,
- микроэкономика — для уровня фирмы,
- макроэкономика — для уровня государства.

Они структурно связаны между собой лишь на политическом уровне. Таким образом, каждый последующий слой не только использует возможности предыдущего, но и опекает его. Это требует самостоятельного рассмотрения их автономной деятельности.

Потребности указанных процессов приведены в таблице 8.

Таблица 8

Уровни познания	Семья	Фирма	Государство
Политический	Малый бизнес	Корпоративный бизнес	Суверенный бизнес
Стратегический	Члены семьи	Сотрудники	Социальная система (Дети, учащиеся, пенсионеры, инвалиды)
Тактический	Оказание разовых услуг	Производственный цикл	Система денежного обращения
Оперативный	Преемственность	Профессиональная подготовка	Система обучения и воспитания

Принимаемые руководителем на политическом уровне решения должны обеспечить развитие возможностей и удовлетворение потребностей, как самого руководителя, так и вверенного ему коллектива. Развитие возможностей сводится к созданию условий для осуществления творчества людей всех уровней восприятия, т.е. формулированию соответствующих законов для поведения человека в обществе и формированию инфраструктуры, необходимой для их исполнения. В практическом плане, если не рассматривать собственную инновационную деятельность государственных структур, речь идет о создании инфраструктуры для использования творческих мыслей семейного подряда и творческих процессов фирм. Каждый из этих элементов, не использованный государством, не столько является потерей для общества, сколько порождает раздражение у автора (в связи с оставшейся некомпенсированной энтропией) и желание отправить свое детище за рубеж. И лишь после этого у государства появляются сожаления о бегстве умов и капиталов.

Поэтому государство обязано не только создать условия для массового творчества, но и сформулировать для него ориентир. А это — проблема, гораздо большая, чем организация земляных работ при строительстве Беломорканала. Так как творческая работа имеет три слоя, то государство

для решения этой проблемы должно обеспечить их координацию. Формально речь идет об открытости процессов их развития. Если до сих пор применительно к фирмам эти вопросы решались внутренним творческим потенциалом, то появилась потребность заинтересовать в привлечении творческого потенциала со стороны. До сих пор подобное практиковалось в виде привлечения в штат сотрудников по совместительству. Сейчас речь идет не о включении в штат, а о привлечении результатов стороннего творчества, чьи мысли должны конкурировать с мыслями собственных работников. Соответственно победитель со стороны должен поощряться. Подобный открытый и хорошо организованный конкурс должен не только поднять уровень модернизации фирмы, но и сократить ее собственные штаты.

Сегодня все тормозится невысоким уровнем развития законодателей, не способных оторваться от привычного, но лишеного творчества, логического уровня восприятия. Ситуация подобна первым годам Советской власти, которая гордилась непрофессионализмом «Максима с Выборгской стороны». Удобно, не глядя в зеркало, рассуждать о засилии попсы на экране телевизора.

Деньги — это особый вид товара. Они выполняют лишь промежуточную функцию между производителем и потребителем, т.к. являются всеобщим эквивалентом стоимости, рыночных благ, товаров, услуг и т.п. Их часто называют кровеносной системой экономики, т.к. они связывают интенсивность рукотворных процессов всех уровней. Денежная масса обобщает совокупность наличных и безналичных денежных средств, посредством которых становится возможным обращение товаров, работ и услуг. Ее объем обычно связывают уравнением И. Фишера — произведение объема денежной массы на скорость обращения за конкретный временной лаг должно равняться производству общего уровня цен на количество произведенных товаров и услуг. Однако практически манипуляция этим равенством путем соответствующей эмиссии позволяет логически дирижировать уровнями макроэкономических показателей в виде размеров денежной базы, нормы резервирования, процентных ставок, обменного курса, дефицита и профицита бюджета и соответственно уровнями ликвидности, сбережений, инфляции и дефляции. Поэтому его нужно рассматривать как одно из требований для обеспечения бескризисного развития.

До сих пор наибольшее внимание уделялось системе обучения, что формулировалось стремлением к всеобщему среднему образованию. Но ведь оно отражает только знания и профессиональный опыт, достигнутый обществом в историческом прошлом. Для общества же приносимая человеком польза определяется способностью создавать принципиально новое, т.е.

рационализацией методов на семейном подраде, модернизацией технологических процессов со стороны фирм и инновационной деятельностью государства. В практическом плане это требует постоянного и ускоренного воспитания подрастающего поколения. При этом необходимо помнить об увеличении продолжительности жизни человека по мере повышения его личного уровня восприятия. Другими словами, потребность в воспитании присутствует постоянно. Но эта потребность может сдерживаться «из государственных соображений», т.к. мыслящий человек использует свои способности во всех областях жизни. Советскую власть беспокоило появление «инакомыслящих», которые понимает «откуда ноги растут» во всех вопросах политической жизни и критически относятся к действиям властей. Силовым службам, в частности НКВД, были предоставлены большие полномочия по удержанию всего населения на логическом уровне восприятия. Так как переход на творческие уровни связан с освоением мира эмоций (духовного мира), то государство не только игнорировало всю воспитательную работу, а самостоятельно достигавших указанных уровней объявляло врагами народа и высылало за рубеж или уничтожало в ГУЛАГЕ. Но основным репрессиям оно подвергло служителей всех религий. Все это нанесло колоссальный урон всем живущим поколениям, т.к. принудительная остановка творческого развития человека порождала некомпенсированную энтропию и толкала к ее блокировке с помощью курения, алкоголизма и наркомании.

ЧАСТЬ 2

ОРГАНИЗАЦИЯ УПРАВЛЕНИЯ В СЕМЬЕ

*Зачем идти вперед,
Когда весь опыт — сзади.*
М. Жванецкий

1. Интересы семьи

Семья является простейшей структурой общества. Родственные взаимоотношения ее членов способствуют решению вопросов развития на творческом уровне восприятия и обеспечивают объединение усилий против внешних невзгод жизни человека. Так как характер самих усилий определяется возможностями человека, то и понятие семьи изменяется с ростом уровня его восприятия. При этом происходит перенос центра внимания руководителя с собственной персоны на остальных членов.

На животном уровне восприятия семья формируется страхом перед окружающим миром, неверием в собственные силы и желанием спрятаться за спиной более сильного лидера. Задача каждого члена семьи сводится к поиску элементарных средств существования. Встречающиеся невзгоды вынуждают его сосредоточиться на самовыживании, ориентируясь на подражании лидеру. Эта эгоистичность сказывается и на безразличном отношении к судьбам старика и ребенка.

Логический уровень развития связан уже не с поиском готовой пищи, а с ее добычей и обработкой, что требует координации совместных действий членов семьи, т.е. характеризуется большим доверием к каждому члену семьи. Все члены ориентируются на достижение общего успеха. Это приводит к заинтересованности сохранения в составе семьи взрослеющих детей и повышению уровня их развития, т.е. передаче им знаний и опыта, достигнутых родителями. Возникает система обучения и совершенствования содержательного полушария мозга. При этом решающую роль играет консерватизм по отношению к уже освоенным видам ресурсов и средствам производства. Таким образом, стремления сосредоточиваются на управлении, направленном на расширение масштаба деятельности, что для семейного подряда выливается в виде охоты за кредитами.

Творческий уровень развития семьи связан с активным использованием эмоционального полушария мозга. Человек уже не хочет ограничиваться переработкой и потреблением готовых результатов естественных процессов Природы и начинает замахиваться на ориентацию рукотворной деятельности для создания новых. Это вынуждает развивать фантазию — человек начинает задумываться над механизмом совершенствования самой Природы. Среди внешних воздействий он выявляет не только наличие централизирующих сил, но чужого личного влияния. Все это подталкивает человека к приданию этому механизму личностного характера — возникает не только понятие религии, но и наличие у нее доверенных священнослужителей.

Для усиления координации воли влияние энтропии Галактики связывается с существованием соответствующего Мессии. Сам же человек использует собственную энтропию для творчества, но не способен осмыслить ее происхождение. Поэтому ее возможности он признает лишь у посторонних — конфессиональных священнослужителей и атеистов-экстрасенсов. Возникает желание дополнить систему образования детей еще и системой их воспитания, направленной на развитие эмоционального полушария. Дети понимают индивидуальный характер возникающих творческих возможностей и стремятся создать свою автономную семью. В результате возникает тенденция к делению больших семей. Желание же проявить себя приходит в противоречие с трудностями воспитания детей, что приводит к возрастной задержке создания семьи и сокращению ее численности. В то же время возникает такое явление, как неудовлетворенность использованием собственных творческих возможностей. Природа требует их развития, и если социальные условия препятствуют этому, то человек, как это указывалось выше, начинает использовать такие отвлекающие для организма меры, как курение, алкоголизм и наркоманию.

Перспективный уровень развития характеризуется необходимостью координации творческой деятельности. Человек понимает, что его индивидуальное творчество может быть реализовано только совместными усилиями других членов коллектива. Это, по мере взросления детей, приводит к ослаблению семейных связей. Другими словами, интерес взрослого человека уже не может быть удовлетворен рамками семьи — расширяются производственные интересы. Эта переориентация интереса порождает у некоторых отказ от создания семьи и даже переориентацию сексуальных интересов.

Культурный уровень развития семьи связан с возрастанием роли эмоциональных потребностей. Они расширяют рамки творчества — речь идет не только об участии в совместном коллективном труде, но и в понимании завершенности умственного труда рамками не только его реализации, но и созданием общей структуры, что порождает появление не только личного, но и коллективного удовольствия. Это торжество эмоций не только приводит к более широкой базе для сплочения. Происходит расширение контактов человека до интересов всего общества. Неудовлетворенность расширения интересов по совершенствованию реального мира сопровождается усложнением формирования эмоциональных сюжетов и проникновением в мир эмоций. Начинается с использования Интернета, как окна в мир физических полей, а приводит к стремлению создания технических возможностей для отделения продукта эмоционального полушария (называемого — душой) от тела по примеру НЛО.

Изменение указанных характеристик в зависимости от уровня восприятия семьи приведено в таблице 9.

Таблица 9

Уровень восприятия	Стимул к объединению	Отношение к ребенку	Жизненная ориентация	Процесс развития
Животный	Опасность	Самовыживание	Невзгоды	Подражание
Логический	Труд	Продолжение рода	Успех	Обучение
Творческий	Личное творчество	Воспитание самоподобия	Намерения	Воспитание
Перспективный	Соучастие	Воспитание продолжателя дела	Общность взглядов	Приобщение к Природе
Культурный	Удовольствие	Уважение к личности	Всеобщая эйфория	Укрощение Природы

2. Организация семейного управления

Постоянная потребность развития, а, следовательно — решения вопросов в мире эмоций, приводит к тому, что главой семьи может быть любой член с более высоким моральным авторитетом. Его управление отличается практичным консерватизмом, т.к. возможные технологии ограничиваются признанным семейным промыслом — исторически сложившимся процессом существования, а используемые кадры — как правило, ограничиваются семейным кругом. Поэтому оно сводится к поддержанию сложившейся организации, а внешнее развитие связано с периодически возникающими потребностями разового кредитования. Глава семьи, должен воспитывать своих подчиненных не только в духе соблюдения порядка, но и выполнять среди них роль некоего авторитета, координирующего их творческие способности в направлении их совершенствования.

Фактически на нижних уровнях восприятия организация управления базируется на законах Природы. И только, выходя на творческий уровень, глава семьи может дать волю своей фантазии. Именно в этом случае он вступает на минное поле, когда его текущие решения могут получить неестественные последствия и начинают оцениваться вероятностями наступления кризиса. Поэтому возникает вопросы — насколько каждое такое решение может не соответствовать этим законам, и каковы последствия этого. Боязнь, а точнее — незнание требуемых ответов, приводит к тому, что управление большинства семей ограничиваются проведением консервативной, нетворческой политики.

Управление должно исходить из наличия ограничений на уровнях познания:

- на политическом уровне — расчет только на социальную помощь со стороны государства,
- на стратегическом уровне — отсутствием ресурсов, кроме заработанных или приобретенных в кредит,
- на тактическом уровне — отсутствием возможностей для создания средств производства, т.е. наличием только их заимствования — приобретения или лизинга,
- на оперативном уровне — численностью семьи,

Кредит является изобретением человека, используемым в рукотворных процессах. В естественных процессах Природы реализация любой творческой или логической мысли происходит лишь при наличии соответствующего индивидуального обеспечения на каждом уровне познания. Человек же в своей рукотворной деятельности для этого обеспечения стал заимствовать недостающие потребности у соседа. И это он распространил на все уровни обеспечения — ресурс (финансовые кредиты), технологии (лизинг или покупка) и даже возможности мышления (патенты). Это существенно ускорило прогресс, но и в связи с нарушением баланса привело к формированию условий для появления кризиса — на любом из указанных уровней и даже — на всех одновременно. Естественной реакцией становится стремление увеличивать их масштаб и продолжительность. Возникает потребность в создании правил функционирования общества, дополнительных к правилам Природы и связанных с рукотворной деятельностью человека, а также — в появлении наблюдающих за их соблюдением.

ЧАСТЬ 3

ОРГАНИЗАЦИЯ УПРАВЛЕНИЯ В ФИРМЕ

*Ловите миг удачи!
Пусть неудачник плачет,
Кляня свою судьбу!*

А. Пушкин

1. Интересы фирмы

Руководитель семьи в основном осуществляет свою деятельность в реальном мире на логическом уровне восприятия, лишь изредка для формирования процесса развития обращаясь в мир эмоций. Руководитель же фирмы практически все время работает в мире эмоций, координируя творческую деятельность своих подчиненных на всех уровнях познания, т.к. его отличительной особенностью оказывается постоянное стремление к развитию. Исходной базой фирмы служит акционерный капитал, образуемый за счет выпуска акций. Но это только кажется, что все ограничится продажей и покупкой акций. На самом деле руководитель фирмы все свои последующие действия осуществляет на расширение и обслуживание кредита, т.е. становится заложником своей кредитной истории, а отсюда — моральной характеристики фирмы. Но эта экономическая сторона не касается источников происхождения используемых денег, т.е. эпитет «моральный» крайне сужен.

Переход управления от семейного подряда к фирме соответствует изменению уровня восприятия руководителя, что затрагивает его взаимоотношения, как в реальном мире, так и в мире эмоций. Демократический же принцип управления фирмой приводит к тому, что в роли такого руководителя оказывается собрание акционеров. Однако, общество нигде не оговаривает требований к уровню его восприятия и считает достаточным лишь наличие определенных ресурсов для обеспечения оборота. Этим под всю систему существования фирм закладывается эмоциональная мина — допускается управление лицами с относительно низким уровнем восприятия, в том числе находящимися на животном уровне. Этому же способствует ориентация на достижение максимальной прибыли без каких-либо ограничений в путях достижения. Мозг такого руководства действительно мобилизован, но не связан с интересами общества. В результате организм фирмы начинает работать «в разнос», что способствует появлению соответствующих кризисов.

Общество, допускающее подобное, забывает, что в мире эмоций не действуют количественные ограничения в виде соблюдения балансов возможностей и потребностей, а вся деятельность координируется только моральными принципами. Разнообразие вариантов управления фирмами приведены в таблице 10.

Таблица 10

Уровень восприятия	Стимул для развития	Распределение результатов	Механизм управления	Используемая структура
Животный	Жадность	По начальному вкладу	Рынок	Бизнес-компания
Логический	Труд	По трудовому вкладу	Государственное планирование	Учреждение
Творческий	Личное творчество	По разовым достижениям	Сочетание рынка и планирования	Государственная компания
Перспективный	Соучастие	По конечному результату	Коллективные интересы	Концерн
Культурный	Удовольствие	По творческому вкладу	Общечеловеческие интересы	Общественная компания

Если семья является сложившимся организмом еще до того, как ее руководитель поставил задачу развития, то фирма создается после постановки этой задачи. И перед ее руководством возникают два варианта

- создание фирмы, обеспечивающей получение прибыли,
- создание фирмы, обеспечивающей стабильный доход.

Первый вариант фирмы становится бизнес-компанией, второй — государственной компанией или концерном. Эти варианты определяют не только организацию управления внутри фирмы, но и ее взаимоотношения с обществом. В обоих случаях имущество фирмы акционируется, т.е. юридически становится частной собственностью. Это выводит ее из вертикали государственной власти, перекладывает все вопросы управления на коллектив.

В бизнес-компаниях все управленческие решения подчинены достижению максимальной прибыли. Эпитет «максимальной» в условиях рынка говорит о необходимости превзойти по этому показателю коллегу, что уже исключает понятия равенства, а во многих случаях — и порядочности. Чтобы руководство фирмы выступало единой командой, одна часть акций распространяется внутри его, а другая направлена на получения кредита на вторичном

фондовом рынке. При этом всячески демонстрируются будущие возможности повышения прибыльности — в ход идет и понятие «успешного бренда», и привлечение участников рынка путем вступления с ними «в игру» за счет дополнения фактического капитала фирмы оценочным понятием капитализации. Не только придуманы специальные индексы, но и составлены «правила игры» с ценой акций. При этом появляющиеся ставки часто во много раз превышают результаты хозяйственной деятельности. Если на раннем этапе управления жадность руководителя фирмы позволяла ему повышать прибыль за счет упущений коллег по рынку, то после размещения акций на фондовом рынке (ИПО) — за счет ошибок его участников. Этот эмоциональный пузырь лопается уже не в зависимости от управленческих шагов фирмы, а в тот момент, когда участники финансового рынка принимают решение зафиксировать игровую прибыль, т.е. предъявляют руководству фирмы требование об оплате во много раз завышенной цены акций. Банкротство фирмы наступает в результате только разочарования спекулятивных участников фондового рынка.

В то же время все участники понимают, что эта игра с нулевой суммой, т.е. каждый твой выигрыш оплачивается ущербом соседа или за счет упущений в хозяйственном процессе государства. Все это вводит понятие о временном отрезке существования фирмы, т.к. снижение прибыли относительно успехов коллеги предупреждает о приближении рыночного краха.

На примере деятельности бизнес-компании человек впервые практически столкнулся с одновременным существованием материальных активов реального мира и нематериальных активов (т.е. — информации) мира эмоций. И здесь сказалась ошибка — оба вида ресурсов обслуживаются одинаково — по законам материального мира. Но ведь в мире эмоций нет понятия монотонных преобразований, в частности — накопления. Таким образом, ошибочными оказываются рентные выплаты за создание информации — для авторского права продолжительностью 70 лет, для патентного права — до 25 лет. А, следовательно, все должно быть сведено к разовым поощрениям. Кроме этого, во многих законах просто исторически игнорируются особенности распространения и использования информации, в том числе в процессах не только обучения, но и ее творческого создания.

Грубо говоря, может быть два источника максимальной прибыли фирмы — ограбление либо собственных сотрудников за счет снижения индивидуальных доходов, либо коллег по бизнесу. Контроль в обоих случаях осуществляется обществом:

- в первом случае — созданием системы профессиональных союзов, действующих среди сотрудников фирмы,

- во втором случае — созданием государственной антимонопольной службы, контролирующей порядок при осуществлении внешних операций фирмы.

Если система профессиональных союзов в настоящее время достаточно работоспособна, то в отношении антимонопольной службы остается много вопросов. Основным недостатком является ее несамостоятельность, т.к. она не чувствует за собой ответственности за состояние текущих дел на рынке, а лишь выполняет разовые поручения Правительства. При этом отсутствует охват всех видов рынков — товаров, услуг, фондов, т.к. все они живут по одним законам. Существующий произвол очень дорого обходится гражданину — он беспомощен против организации, а общество этих нарушений — «в упор не видит». Так, например, наиболее «народный» Сберегательный Банк России взимает за перевод денежных средств не конкретный тариф, определяемый технологической цепочкой операций, а процент от переводимой суммы. При этом величина тарифа произвольно «гуляет» в пределах от 1,5 % до 3,6 %, а продолжительность перевода в пределах одного района города может достигать 5 дней (в пределах которых банк распоряжается всей суммой). А ведь подобное «ограбление» легко устраняется введением предельного значения рентабельности.

Фирмы не могут развиваться самостоятельно, т.к. структурно не являются системами и неотъемлемой частью общества. Их участие выражается только локально — в виде создания отдельных процессов и выплаты налогов, т.е. затрагивает лишь стратегический и тактический уровни познания. Поэтому они используют ценности корпоративных уровней познания:

- на политическом уровне — лидерство,
- на стратегическом уровне — результативность,
- на тактическом уровне — надежность,
- на оперативном уровне — добросовестность.

Лидерство оценивается не только хозяйственной деятельностью фирмы и размером выплачиваемых налогов, но и гражданской позицией за ее пределами, т.е. участием в социальной жизни общества. В частности — в благотворительности и меценатстве, поддержке социально незащищенных слоев населения, здорового образа жизни (здоровье и спорт), и развития личности (культура и образование). Общественному мнению, как самостоятельный показатель, преподносится и умение руководства реагировать на изменяющиеся внешние условия.

Так как деятельность любой фирмы связана с коммерческим риском, то ее государственная регистрация должна сопровождаться авалом со стороны страховой компании, которая на основании фактических средств

и капитала должна установить страховой случай — предельный оборот, который может быть ей доверен.

2. Особенности управления бизнес-компанией

Семейный руководитель свою возможность по формированию творческой мысли использует для изменения качества рукотворного процесса. С учетом его последующей реализации на уровнях познания вся эта процедура развития носит разовый характер и оказывается крайне редкой. Кроме того, сам процесс создания продукта жестко связан с потребностями его потребления. Для компании же постоянное стремление к получению максимальной прибыли ставит эту процедуру «на поток» — менеджер постоянно озабочен ее поддержанием. А необходимость не только произвести товар или услуги, но продать их, вынуждает его помнить о законах рынка. На нем и поступление, и потребление не связаны цепью обратной связи: «Кто успел, тот — и герой!». При этом для него общепринятые понятия морали оказываются неприемлемыми — ведь они исходят из всеобщего равенства, а здесь стоит задача опередить конкурента. Вся конкуренция сводится к созданию собственных лучших условий за счет соседа или государства.

Мобилизация менеджера связывается с прибылью от его действий. Фактически этим формируется временная продолжительность его интересов. Дело в том, что в зависимости от принятой в государстве политической системы менеджер сам для себя устанавливает порог для собственных доходов, по достижении которого он меняет свое отношение к делу. Грубо говоря, он «перестает ловить мышей», т.к. начинает понимать, что его доходы отличаются от трудовых, а жадность может быть наказуема. В лучшем случае он выводит свои доходы за рубеж, в худшем — разваливает собственную компанию.

Положение на рынке определяется развитием системы кредитования, торгово-экономических, инвестиционных и гуманитарных взаимосвязей. Лоббирование и участие в государственных программах по развитию инфраструктуры территории, привлечению к гарантированию принимаемых кредитов, участие во внешнем товарообороте и региональных фондах.

Если семейное управление колебалось на грани логического и творческого в реальном мире, то вся организация управления в фирме лежит в мире эмоций. Это требует постоянной заботы о развитии производственного процесса, т.е. отличительной чертой становится координация не столько текущей, сколько творческой работы коллектива. Другими словами творческие возможности каждого члена не только должны быть максимально

использованы, а его субъектные интересы подчинены коллективному. Это значит, что руководство должно обеспечить для всех членов коллектива формирование не только веры в успех дела, но и мобилизовывать их волю. Обычно это рассматривается, как одно из следствий морального воспитания. Но это естественное чувство для среды бизнеса кажется недостаточным. В бизнес-компаниях оно усиливается опорой на чувства пониженных уровней восприятия — таких чувств, как жадность, стремление к наживе — как правило, даже зарплата подчинена достижению максимальной прибыли. Это вступает в противоречие с нормами морального кодекса общества и нарушает многие естественные балансы, характеризующие цикл. Обычно оно приукрашивается заботой об интересах семьи, детей, благотворительности к окружающим и т.п., но все равно остается решающим стимулом в бизнесе.

Роль государства в этом вопросе должна сводиться к упорядочиванию процесса развития, не допускающего проявления низменных чувств человека. Это должно совпадать и со стремлением обеспечивать интересы государства в вопросе соотношения развития отдельных отраслей. Практически это должно выражаться в принятии такой характеристики фирмы, как рентабельность, и в установлении для каждой отрасли хозяйства предельной нормы рентабельности. Конечно, это должно сопровождаться в наведении порядка на фондовом рынке, где должно быть исключено появление эмоциональных «мыльных пузырей».

Взаимоотношение членов коллектива в фирме соответствует перспективному уровню восприятия, т.е. обеспечивает объединение усилий членов коллектива для реализации каждой поступающей творческой мысли. Так как она соответствует политическому уровню познания, то вся организационная структура направлена на совершенствование качества производственного процесса. Исходной базой для этого являются логические мысли процесса существования, т.е. функционирование фирмы должно иметь вид замкнутого цикла, обеспечивающего решение поставленных руководством профильных задач. Но практически это соблюдается только в государственных компаниях. Понимая ответственность при их выборе, обычно фирма создает наблюдательный совет единомышленников. Это действительно снижает уровень коммерческого риска, но одновременно снижает и выигрыш относительно личного решения, принимаемого явным лидером. Все должно исходить из возможностей снижения трудовых затрат. На стратегическом уровне должны быть выявлены все пути получения потребляемых ресурсов. На тактическом — технологические средства по их переработке. На оперативном — необходимое кадровое обеспечение. Соответствующие условия указаны в таблице 11.

Таблица 11

Уровень познания	Начальные условия	Виды расходов	Условия развития
Политический	Прибыль	Инфляция, падение спроса	Обновление предметного ряда
Стратегический	Кредит	Налоги, кредитная задолженность	Долгосрочное соглашение
Тактический	Разработка технологии	Амортизация	Модернизация
Оперативный	Готовые кадры	Услуги смежников	Смена собственника

Опасными сигналами является временное снижение прибыли, в том числе за счет роста тарифов естественных монополий, банкротства управляющих компаний и муниципальных предприятий, представляющих услуги. Введение конкурсного производства для процедуры финансового оздоровления, проведение комплексной экономико-правовой экспертизы и последующее банкротство с распродажей производства могут превратиться в реальность, если вовремя не подумать об обеспечении развития.

3. Особенности управления государственной компанией

Отличительной особенностью государственной компании от аналогичной административной структуры является постоянная забота о возможности получения прибыли только за счет совершенствования производственного процесса. Формально оно сводится к расширению функций каждого сотрудника — не только поддерживать производственный процесс, но и направлять свои усилия на поиск возможностей его совершенствования. Для многих эта функция «поиска» оказывается абсолютно новой — она не вписывается в понятие размеренного процесса существования в реальном мире. Ей нет места и в существующей системе образования, т.к. речь идет не о поиске какой-то позиции в известном каталоге, а о формировании

самого каталога. Этот поиск, конечно, включает отслеживание успехов коллег и заимствование соответствующих результатов из всех возможных источников. Но, прежде всего, он должен быть рассчитан на использование творческих возможностей своего коллектива. Зацепкой для него может послужить не только принцип аналогии, но и даже незначительная второстепенная деталь, послужившая толчком для последующего развития собственной фантазии. Все это определяется уровнем восприятия, т.е. переносом умозрительной деятельности на совершенствование соответствующей структуры мира эмоций. Подобное расширение задач превращает государственную компанию в концерн.

В государственной компании величина прибыли определяется только трудовыми успехами коллектива. Компания, как правило, является элементом общественной производственной цепочки. Это позволяет коллективу по своему усмотрению решить стоит ли вступать в игру на бирже, т.е. судьбу акций — все 100 % акций распространять по закрытой подписке, или выводить их на фондовый рынок.

Руководство компании должно создать условия, чтобы творческая деятельность имела вид не спорадических спазмов, а образовывала постоянно существующий цикл развития. Внешними характеристиками такого цикла должны являться качественные показатели принятой технологии на каждом уровне познания:

- для политического — организационная новизна,
- для стратегического уровня — себестоимость,
- для тактического уровня — производительность труда,
- для оперативного — информация.

Именно они оказываются теми понятиями, на которых сопоставляются возможности компании, а их обеспечение относится к уровню технического персонала. При этом для политического уровня они должны включать и все маркетинговые услуги, учитывающие взаимоотношения со смежниками и с обществом. Это потребовало появления новой категории управленцев — менеджеров, которые принимают решения не только, исходя из текущих потребностей, но и с учетом возможных будущих последствий. Возможность принятия и реализации каждого творческого предложения обеспечивается личными качествами менеджера. При этом, как правило, каждый вариант требует создания или корректировки соответствующей инфраструктуры, а, следовательно — сопоставления соответствующих затрат с ожидаемым выигрышем.

Еще одним источником трудностей может стать происхождение ресурсов. Прежде всего, это относится к добывающим компаниям, когда принятая

в государстве система налогообложения не видит разницы между возобновляемыми (например — учет посадок лесонасаждений) и невозобновляемыми (например — природные ископаемые) ресурсами. Обычно государство все их приравнивает к добываемым ресурсам (например — потоки воды и ветра), т.е. считает, что все определяет стоимость добычи. При этом — по доброте душевной (а чаще — под влиянием лоббистов) безвозмездно или за долю исходных акций дарит компаниям и государственное право на добычу. Этим существенно нарушаются законы появления трудовой стоимости — «работа» Природы приравнивается к результатам рукотворной деятельности.

Признавая эти ограничения в пределах собственных государств, компании переносят эти отношения на территорию чужих государств, и превращаются в мировых инвесторов. Они вкладывают не вообще, а в реальные активы месторождений нефти и газа, угля и металлов, электроэнергетику и металлургию, «мирный атом» и телекоммуникации. Причем не только в экономику «соседей» по бывшему СССР, а в активы стран Азии, Африки, Латинской Америки и даже развитых стран Запада. Как говорит А. Лившиц, имеет место корпоративная революция снизу доверху по всей экономике. С одной стороны это хорошо — крупный бизнес фактически тащит за собой всю российскую экономику. Но с другой стороны эта экономика втягивается во все глобальные неприятности, свойственные для бизнес-компаний.

ЧАСТЬ 4

ОРГАНИЗАЦИЯ ГОСУДАРСТВЕННОГО УПРАВЛЕНИЯ

Славься, отчество — наше свободное!

Гимн России

1. Интересы государства

Роль государства — это осуществление воли общества, после того, как на животном уровне восприятия закончилось влияние Природы на развитие человека. Так как развитие любой рукотворной структуры определяет ее руководитель, то задача государственного аппарата сводится к одному — отделить его общественно значимые решения, имеющие структуру истины, от возможных личных капризов.

Полноправные граждане — те люди, уровень восприятия которых соответствует культурному уровню восприятия окружающего мира, т.е. те, кому может быть доверено решение вопросов государственного управления. История показывает, что это понятие часто не совпадает с авторитетом руководителя и массовостью поддержки его на выборах. Поэтому задача политической системы государства — обеспечить совпадение этих показателей. Сложность этой задачи определяется тем, что она должна обеспечить удовлетворение требований к формированию, как процессов существования в реальном мире, так и процессов развития в мире эмоций. Если первое обеспечивается созданием инфраструктуры, которая должна сохранить исторически сложившуюся социальную структуру общества, то второе — выявить направление его дальнейшего развития, т.е. сформулировать интересы для каждого уровня познания. Эти интересы базируются на субъектных интересах семей и коллективных интересах фирм, но корректируются решениями руководителя государства.

Упоминание процессов развития впервые на государство накладывает обязанность управления поведением людей в мире эмоций. До сих пор воспитанием граждан вплоть до логического уровня восприятия, занималась религия, а граждане творческих уровней фактически были предоставлены сами себе. Часть из них, кто самостоятельно осваивали эту область и становились астрологами и экстрасенсами, власть признавала антиобщественными элементами, а РАН объявляла мошенниками. Сегодня об этом пора забыть, т.к. вся инновационная деятельность формируется в этом мире и не может быть стихийной, т.е. требует управления и обеспечения со стороны государства. Должна быть предложена системность развития, иначе уже складывающееся рукотворное вмешательство в виде нанотехнологий косной материи и генетики органической материи породит монстров. Самое интересное, что интуитивно власть уже создала такой орган управления в виде Общественной палаты, но не сформулировала его задачи. Началом ее деятельности в этом направлении должно

послужить формулирование интересов для развития на всех уровнях познания и творческих уровней восприятия.

Чтобы выйти на уровень государственного управления, руководитель должен иметь культурный уровень восприятия. Однако история, обобщенная в таблице 12, показывает, что в своей дальнейшей управленческой деятельности он сам выбирает стимул для развития общества и может исходить из любого уровня.

Таблица 12

Уровень восприятия	Стимул для развития	Распределение результатов	Механизм управления	Используемая структура
Животный	Жадность	По личной преданности	Управление текущей деятельностью	Монархия
Логический	Труд	По трудовому вкладу	Планирование процессов существования	Социальное государство
Творческий	Личное творчество	По трудовому вкладу с разовым поощрением творческих успехов	Сочетание планирования и творческого развития	Переходная структура
Перспективный	Соучастие	По долгосрочному результату	Планирование процессов развития фирм	Демократическое государство
Культурный	Удовольствие	По творческому вкладу	Планирование развития личности	Коммуна

Конечный результат зависит от способностей конкретных руководителей, но степень указанного разброса должен корректироваться исторически сложившейся политической системой государства. Ее консерватизм опирается на то, что она имеет дело не с отдельными личностями, а с исторически сформировавшимися структурами. Она должна учитывать субъектный интерес личности и коллективный интерес фирм, но добиваться построения систем, соответствующих общечеловеческим интересам. Ее демократичность

определяется тем, что на политическом уровне она формируется несколькими политическими партиями, цель деятельности каждой — поиск новых путей развития. Этот поиск диктуется их внутренней политикой, опирающейся на стоящие за их спиной слои общества. Кроме того, текущее управление освещается СМИ и контролируется профсоюзами, трудовыми коллективами фирм, оппозицией, некоммерческими организациями и т.п. В результате оказывается, что при развитии речь идет не о структуре вертикального подчинения, а о плавающих интересах государства в виде творческого динамического процесса.

Наличие в рукотворной деятельности двух процессов — процесса существования и процесса развития, приводит к необходимости раздвоения организационной деятельности государства. Первая имеет вид системы поддержания исторически сложившихся порядков, вторая — системы, постоянно совершенствующей указанную деятельность. Если первая система требует авторитарного управления и образует структуру исполнительной власти во главе с Премьер-министром страны, то вторая — демократического управления и образует структуру законодательной власти во главе с Президентом. В результате этого, если на уровне семейного подряда и фирм это раздвоение имело вид различных задач для одного и того же руководителя, то для управления государством необходимы две ветви власти — как пирамида текущего управления по действующим законам, так и пирамида корректирующей законодательной власти. Фактически этим самым государство на своем уровне управления имитирует работу содержательного и эмоционального полушарий мозга. Многие рассуждения, прикрываемые дилеммой Россия — принадлежит Азии или Европе, порождаются неотчетливой позицией ее руководителей в отношении к процессам развития — устает ли их вчерашний день или нужно ориентироваться на завтрашний.

В тоже время в соответствии с законами Природы вся эта рукотворная структура должна иметь вид системы, в которой исполнительная власть при своем функционировании образует пространственный цикл управления, а законодательная — временной цикл. Но это же значит, что по сравнению с управлением семейным подрядом или фирмой нет единого мозга, координирующего эти процессы, и уже никто не подстрахует и не исправит возможных ошибок. Поэтому власти приходится предвидеть результаты по всему диапазону процессов существования и развития. Это требует от государства дополнения хозяйственной деятельности научной, которая должна обеспечить не только совершенствование текущих процессов, но и их перспективного планирования. Другими словами, модернизационная деятельность фирм в области отраслевой науки должна быть дополнена инновационной

деятельностью государства в области фундаментальных наук. При этом, государство, помимо собственных разработок, обязано довести до уровня структуры системы все такие полуфабрикаты, как реализованные одиночные творческие мысли, сформированные на уровне семьи, а также имеющие структуру циклов технологические процессы, созданные фирмами.

Это приводит к тому, что человек гордится не своей национальностью, а принадлежностью к государству, в частности — к российскому государству. Естественно россияне гордятся теми руководителями страны, которые заботились о державности — и Александр Невский, и Петр I, и даже — И. Сталин. Человек гордится не национальными героями, а победами, связанными с защитой государства от внешних посягательств — и Куликовскую битву, и Полтаву, и изгнание Наполеона, и Великую Отечественную войну. Конечно, здесь необходимо не перешагнуть границу ксенофобии и шовинизма. Государственность страны такой же показатель, как права и обязанности отдельного человека. Ни в коем случае ее нельзя связывать с национальностью, что является прямой дорогой к нацизму, или классовостью, что порождает социализм. При этом, личная гордость не должна служить основанием для обиды соседа, т.к. все достижения государства оказываются результатом лишь личностного саморазвития. Поэтому принципиально не может быть «национальной идеей», а должна быть «государственная идея», устанавливающая интересы (ценности) для процессов развития.

Этим самым формулируется системная роль государства, которая требует от него внедрения всей рукотворной деятельности общества в естественные процессы Природы. В соответствии с жизненным циклом человека ее можно представить в виде трех составляющих:

- подготовка подрастающего поколения к рукотворной деятельности,
- внедрение рукотворных процессов общества в естественные процессы

Природы,

- забота о тех, кто уже отдал Обществу свои потенциальные возможности.

Наибольшие трудности возникают со вторым аспектом, что вызвано необходимостью обеспечить координацию, как процессов существования, так и процессов развития. Если исключить паразитизм поколений, то на производственном уровне рукотворную деятельность можно представить, как обмен между обществом и государством. Общество предоставляет в распоряжение государства готовые технологические процессы с налаженным фирмами выпуском готовой продукции. Государство же — природные и рукотворные ресурсы, наемную квалифицированную рабочую силу и координирует рынок сбыта.

2. Потеря вертикали власти

Упоенные достижением хозяйственных показателей за счет мобилизации творческих масс, государственные руководители не заметили, что «с водой выплеснули ребенка» — потеряли вертикаль власти. Ведь фирмы в своей деятельности подчиняются не государственной власти, а своему коллективу. Таким образом, изменились взаимоотношения не только внутри коллектива, превратившись из авторитарных в демократические, но и внешние — фирма выпала из административной вертикали подчинения. Все ее развитие, базирующаяся на законах мира эмоций, подчиняются нормам морали, т.е. не административному принуждению, а требует демократического согласования взаимных прав и обязательств.

В первую очередь, это почувствовали службы, связанные с обеспечением порядка. На первых порах они пытались все возникающие нестыковки решать детализацией действий между собой и административной территориальной властью, но вскоре выяснилось — игнорирование ими моральных основ приводит лишь к всенародному посмешищу. Примером стала борьба с коррупцией, которая относится к взаимоотношениям в мире эмоций, но была перенесена во взаимоотношения реального мира. Все ухищрения власти в этом направлении оказались безрезультатными, т.к. необходимый рецепт был один — усилить моральную ответственность, т.е. воспитательную работу. Но термин «усилить» оказался пустым звуком, т.к. до сих пор мир эмоций игнорируется во всех действующих законах. А говорить о сопоставлении «щита и меча» в реальном мире бесполезно — ни один закон не может предусмотреть все ухищрения нарушителя. Ведь для принятия контррешений у нарушителя имеется точно такой же управляющий мозг, что и у представителей порядка, а обстановка еще более усложняется с учетом консерватизма законодательной власти. Власть и закон должны признать понятие чести и достоинства, чтобы выявить намерения в действиях человека, т.е. отличить жулика от добропорядочного гражданина.

В результате вся правоохранительная деятельность оказалась парализованной, т.к. в головах руководителей даже не оказалось цепочки, объединяющей оба мира. Если «наверху» не умели сочетать «властный окрик» одних и демократические интересы других, то нижние уровни власти оказались в тупике. Примером оказался региональный уровень службы ФСБ, подчиненный региональным губернаторам. Ведь из их прежней субординации выпали не только приватизированные компании и целые социальные слои

населения — учащиеся, пенсионеры, но и медийные слои, вынужденные игнорировать понятие служебных и закрытых инструкций. Если для служащих государственных предприятий была срочно введена доплата за соблюдение этих тайн, то все остальные просто проигнорировали эту сторону деятельности. Перешедшая от ГОРЛИТа к редакциям проблема государственного цензурирования превратилась в секрет Полишинеля и стала тормозом для развития — она могла пропустить только известные материалы на уровне таблицы умножения. Права-то были переданы редакторам, а по своим образовательным возможностям они оказывались всегда ниже творческого автора. В результате «пропущенные» материалы у международной общественности, как правило, вызывали только брезгливость. Сейчас в отсталости российской науки трудно даже указать первопричину — в неспособности творить у сотрудников РАН или их цензурировании.

Пример *WikiLeaks* показал, что дело отнюдь не в технических проблемах. Сегодня людям можно подбросить, и они поверят в любой миф, сплетню и даже — бред. Ведь аналитика всех СМИ не содержит мыслей, т.к. парализована — им разрешено только ОПИСЫВАТЬ факты, т.е. они находятся и держат респондентов на нижнем уровне развития. Граждане вынуждены самостоятельно домысливать основания в действиях представителей власти, что приводит к неоднозначным результатам и, в конечном счете — потере уважения к самой власти.

А в отношении пресечения нарушений сегодня в государстве отсутствует единая властная система, способная принимать административные меры по отношению к одним, и воспитательные меры — по отношению к остальным. И ее не прикрыть никакими заплатками в инструкциях отдельных ведомств. На языке уровней познания Природы — политическая система страны отстала от экономики, которая, по крайней мере, уже начинает решать подобные проблемы. А все начинается с однобокости образования, игнорирующего поведение человека в мире эмоций.

3. Политическая система

Создание политической системы не должно рассматриваться, как удовлетворение прихоти отдельного аналитика. Речь идет о выполнении такого широко распространенного понятия, как системность в управлении государством. Другими словами — об удовлетворении всей рукотворной деятельности требованиям законов Природы, а, следовательно — об исключении условий для возникновения рукотворных кризисов.

Политическая система отражает государственный механизм власти, отлаженность работы которого должна определять процессы существования и развития страны. Фактически она координирует все рукотворные процессы, но ее успешность оценивается тем, насколько ее результаты вписываются в структуру естественных процессов. Их несовпадение, точнее — накопление этих несовпадений, приводит сначала — к возникновению кризиса на отдельных уровнях познания, а далее — к развалу страны. При этом контроль всех этих процессов может проявляться только в реальном мире, т.е. мир эмоций как бы выпадает из наблюдения. Трудность заключается в том, что у власти отсутствует орган, в руках которого находится желанный колыбельчик (а это может быть, точнее — должна быть Общественная палата). Все сегодня определяется внутренней интуицией руководителя — он при определении направления развития общества не должен допускать никакой эксклюзивности относительно законов Природы и достижения конечной цели — совершенствование самого человека, т.е. признания естественных уровней его восприятия.

Все решения политического уровня познания принимаются Президентом РФ. Для их обеспечения на последующих уровнях познания им используется соответствующие службы:

- на стратегическом уровне познания — финансовый аппарат Директора Центрального банка,
- на тактическом уровне — аппарат кабинета министров во главе с Премьер-министром.
- на оперативном уровне — система инновационных исследований во главе с Российской Академией наук.

Все эти службы обладают законодательной инициативой и возглавляются руководителями, находящимися на культурном уровне восприятия. Однако, сегодня слаба координация этих служб — результаты их работ не имеют структуры системы. Оформление их инициатив в соответствующие законы разрозненно и даже — хаотично. Кроме того, эти законопроекты не учитывают, что исполнение законов должно осуществляться слоями населения, находящимися на всех уровнях восприятия. В качестве представителей слоев населения выступают политические партии, отнюдь не отвечающие за полноту интересов общества. Это способствует процветанию лоббистов.

Политическая система фактически обеспечивает решение текущих задач, но не решает проблему выбора направления развития. Управление первым направлением осуществляет премьер-министр со структурой соответствующих министерств, координирующих производственные возможности

страны, а вторым — президент страны во главе с законодательными и территориальными органами власти. При этом оба направления финансируются из возможностей бюджета, который разрабатывается премьер-министром и представляется на рассмотрение Государственной Думе и утверждение Президенту РФ. В этом виде бюджет нужен и полезен исполнительной власти. Но у него нет возможности выявить траекторию процесса развития страны.

Федеральный бюджет исходит из объема валового внутреннего продукта и уровня инфляции и устанавливает следующие показатели:

- общий объем доходов,
- общий объем расходов,
- верхний предел государственного внутреннего долга,
- верхний предел государственного внешнего долга,
- дефицит федерального бюджета.

Он устанавливает перечень главных администраторов для источников финансирования дефицита федерального бюджета и доходов бюджетов бюджетной системы, нормативы распределения доходов между общегосударственным и региональными бюджетами, реструктуризацию денежных обязательств перед РФ и особенности списания отдельных видов задолженностей, индексацию ставок отдельных видов платежей по древесине, лесным ресурсам и негативное воздействие на окружающую среду, а также:

- долю доходов от акцизов на алкогольную продукцию — в бюджеты субъектов РФ,
- распределение доходов от уплаты акцизов на бензин и ГСМ — в федеральный бюджет и бюджеты субъектов РФ.

При необходимости он оговаривает особенности использования средств, получаемых федеральными госучреждениями. В части бюджетных ассигнований (выделений денежной массы на соответствующие нужды) устанавливается:

- общий объем на исполнение публичных нормативных обязательств,
- ведомственную структуру расходов и их распределение,
- основные показатели государственного оборонного заказа,
- распределение на реализацию долгосрочных целевых программ,
- распределение субсидий,
- особенности на обеспечение деятельности федеральных органов,
- особенности в сфере органов здравоохранения, социального обеспечения,
- взносы в уставные капиталы,
- межбюджетные трансферты бюджетам субъектов РФ и внебюджетных фондов,
- представление бюджетных кредитов бюджетам субъектов РФ и экспортных кредитов,



Рис. 3. Политическая система государства (1 — Президент РФ, 2 — координация законодательной власти, 3 — Премьер-министр РФ, 4 — коммерческие банки, 5 — установление ставки рефинансирования, 6 — Директор Центрального Банка РФ, 7 — ответственный за инновационную деятельность, 8 — оперативное руководство кабинетом министров, 9 — установление предела рентабельности фирм, 10 — представление законодательных инициатив, 11 — ВУЗовская наука, 12 — внедрение результатов инновационной деятельности, 13 — Российская Академия наук, 14 — ведомственные службы социальной жизни и обеспечения порядка, 15 — государственные компании, 16 — бизнес-компании, 17 — обеспечение населению социальных услуг, 18 — добыча полезных ископаемых, 19 — производственная деятельность, 20 — Государственная Дума, 21 — формирование интересов для законодательной деятельности, 22 — Общественная палата, 23 — бюджет РФ, 24 — граждане РФ, 25 — политические партии, 26 — формулирование законодательных инициатив в виде законов, 27 — Совет Федераций, 28 — территориальная власть)

- государственные внутренние заимствования, внутренний долг и государственные гарантии, внешний долг и компенсационные выплаты по сбережениям граждан.

P. S. Величина внешнего долга в виде валютных заимствований за рубежом является некоторой «подушкой безопасности», использование которой не происходит, если цена фактических цен на экспортируемые продукты (в частности — нефть и газ) превысит заложенные в бюджете цены.

Таким образом, в процессе утверждения бюджета фактически устанавливаются потребности ассигнований на государственное развитие страны (сюда не входят ассигнования фирм и семейных подрядов). Именно этот процесс оказывается тем оселком, на котором выявляется роль политических партий в управлении хозяйственной деятельностью страны.

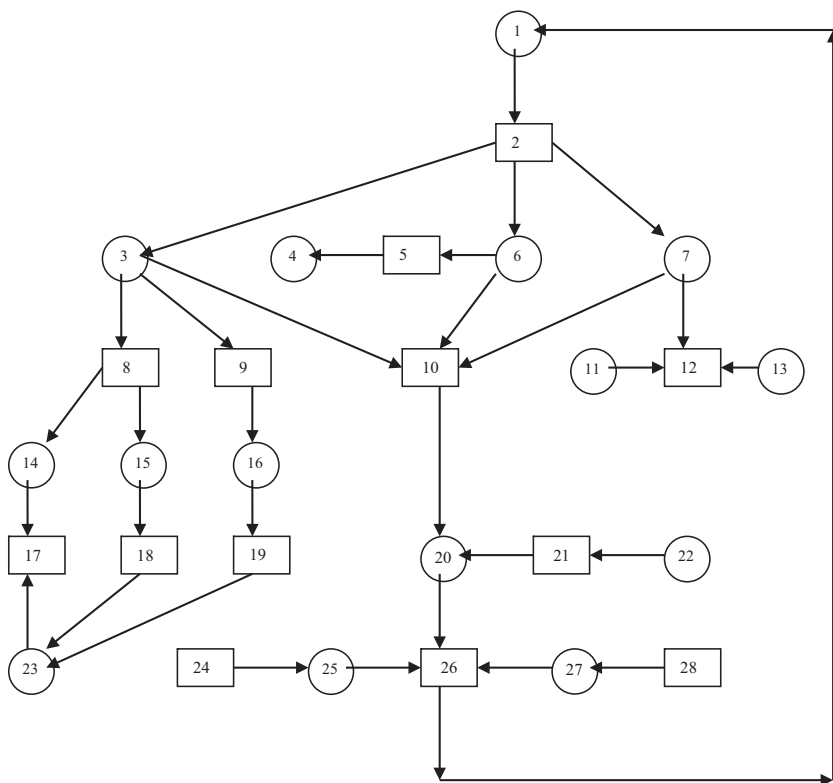
Каждая органическая структура является динамической, т.е. ее недостаточно характеризовать первоначальным состоянием и необходимо дополнять параметрами тенденции развития. В ее управлении всегда нужно выявить два противоборствующих направления: одно, приводящее ее к старению и разрушению, другое — к развитию и совершенствованию. Иногда это представляется, как наличие системы сдержек и противовесов. Она существует в управлении и семьей, и фирмой, но особенно проявляется в функционировании политической системой страны. Иногда это можно представить, как условное раздвоение управления одной и той же хозяйственной структуры страны на структуры, управляемые Премьер-министром и Президентом. Речь идет не о противопоставлении принимаемых ими решений, а об ограничении специфичности областей их деятельности. Так же, как и в живом организме, в деятельности страны необходимо различать вопросы хозяйственного обеспечения, которые входят в систему Премьер-министра, и вопросы научной деятельности, входящие в систему Президента. Указанные сложности легко преодолеваются в пределах их нормальных человеческих взаимоотношений.

Структура Премьер-министра действует в реальном мире и всегда направлена на исполнение бюджета, т.е. должна обеспечивать предотвращение всех попыток по несанкционированному изменению плановых показателей. Для этого она использует принципы авторитарного управления. Для этой ветви власти на политическом уровне нежелательно появление творческих мыслей. Конечно, у самих сотрудников эти запреты повысят раздражение, для снятия которого желательным является создание инфраструктуры, обеспечивающей появление внештатных интересов — бытовых, художественных, культурных и т.п. Это требует затрат части затрачиваемых служебных

ресурсов (на стратегическом уровне), технологических средств (на тактическом уровне) и методов воспитания (на оперативном уровне).

Но право устанавливать и корректировать плановые показатели бюджета имеет структура Президента, т.к. ее задача — повышать уровень восприятия населения за счет инноваций. Поэтому показатели хозяйственной деятельности направляются теми показателями качества, которые оценивают повышение уровня в соответствии с требованиями таблицы 13.

Таблица 13

Уровень познания	Логический уровень восприятия	Творческий уровень восприятия	Перспективный уровень восприятия	Культурный уровень восприятия
(показатель качества)	(баланс)	(абсолютный прирост)	(удельные показатели)	(удовлетворение)
Политический	Кредитная ставка/инфляция	Укрепление рубля	Подушевой доход	Соучастие во власти
Стратегический	Торговый баланс	Прирост капитала	Выработка на 1 человека	Доля расходов на питание
Тактический	Экспорт/импорт	Прирост ВВП	Производительность труда	Доля рабочего времени
Оперативный	Баланс текущих операций	Рост зарплаты	Дифференциация доходов	Ощущение радости от жизни

Структура Президента действует в мире эмоций и обязана использовать творческие возможности всех юридических организаций и физических лиц, т.е. направлена на совершенствование их уровня. Для этого она использует принципы демократического управления. У всех сотрудников крайне желательно развивать способности творческого мышления. Это должно быть вменено в служебные обязанности, и периодически контролироваться при переаттестациях — ведь уровень принимаемых ими решений отражается на развитии страны. На тактическом уровне сотрудники обязаны не только

использовать собственные творческие мысли, но и уметь обеспечивать поиск чужих творческих предложений, даже в средствах печатных СМИ, телевидения и Интернета. Модернизация начинается с заимствования. При привлечении экспертов нужно помнить, что расширение круга, как правило, снижает не только оперативность, но и качество принимаемых решений. Но инновация обеспечивается собственным творчеством.

В своей деятельности каждому руководителю структуры Президента приходится иметь дело с людьми всех уровней восприятия. Если контакт с людьми творческих уровней координируется желанием быть на равных, чтобы добиться творческого консенсуса, то иное отношение имеет место к людям предшествующих, т.е. нетворческих, уровней. Руководитель не может опуститься до их уровня и использовать силовые методы, т.к. понимает причину их недоразвитости, а, может быть, и собственную вину. В результате его воспитание должно продемонстрировать на каждом уровне познания проявление эмоциональных чувств, приведенных в таблице 14.

Таблица 14

Уровень познания	Отношение к человеку с животным уровнем восприятия	Отношение к человеку с логическим уровнем восприятия
Политический	Милосердие	Помощь
Стратегический	Щедрость	Соучастие
Тактический	Доброта	Содействие
Оперативный	Благородство	Сочувствие

Наибольшие трудности возникают с управлением наукой. Она является отраслью, рассеянной по различным структурам общества, что часто затрудняет локальную формулировку ее конкретных задач. Эти трудности начинаются с согласования роли науки в процессах существования. Начинать приходится с фундаментальной науки, которая наряду с решением своих специфических проблем должна иметь дело с организацией и внедрением

всех систем — планирование возможностей по созданию конечного хозяйственного продукта всей страны. Но это является прерогативой исполнительной власти, т.е. на долю науки приходится только ее научное сопровождение. В аналогичной ситуации находится и ВУЗовская наука, которая лишь оказывает некоторые услуги фирмам в совершенствовании технологических операций. И лишь после этого можно говорить о раскрытии роли науки в совершенствовании этих процессов, т.е. о процессах развития. Фактически оказывается, что нельзя заранее закрепить за этими категориями науки решения конкретных задач. Они возникают автоматически по мере появления потребностей и возможностей их удовлетворения, т.е. как предмет договоренности между соответствующими руководителями. Некоторые характеристики науки приведены в таблице 15.

Таблица 15

Уровень восприятия	Категория науки	Носитель науки	Продукт науки	Роль в процессе существования	Роль в процессе развития
Творческий	Массовая	ВУЗ	Мысль	Услуги	Рационализация
Перспективный	Прикладная	Фирма	Цикл	Производство	Модернизация
Культурный	Фундаментальная	РАН	Система	Организация	Иновация

4. Роль оппозиции

Человек способен генерировать творческие мысли, исходя из своих субъектных интересов. Выше было отмечена активная роль общества, которое обеспечивает творческую реализацию этих мыслей. Но у общества есть еще и пассивная роль, когда оно, по сути — не используя никаких творческих усилий, помогает автору. В этом случае оно просто выдвигает свои сомнения к мыслям автора. Диапазон этих сомнений не ограничен, что ориентирует автора на формирование новых творческих мыслей. Эту роль в обществе

выполняет оппозиция. Часто, ничего не понимая по сути, она наталкивает творческого человека на очень умные мысли.

На уровне государства наличие оппозиции является естественным элементом развития общества, т.к. обеспечивает взаимное сопоставление ее предложений с действиями власти. Необходимым условием является возможность выбора при исходном равенстве условий, т.е. пребывание их на одинаковых уровнях восприятия. Так, пребывание на животном уровне требует силового варианта сопоставления. При этом, если выбран вариант «стенка на стенку», то в интересах общества — «до первой крови». Может быть и более спокойный выбор — в виде перетягивания каната. Если оппоненты находятся на логическом уровне развития, то сопоставляются не сами участники, а линии их поддержки. Для них должен быть выбран вариант количественного сопоставления — «больше — меньше», т.е. открыта площадь с возможностью выкричаться или принять участие в голосовании. Если оппоненты соответствуют творческому уровню восприятия, то речь идет о сопоставлении снова личных, но уже умозрительных усилий в дискуссии по избранной теме. При этом побеждает наиболее эмоциональный участник. Для оппонентов на перспективном уровне оцениваются варианты процессов, обеспечивающих требуемый результат. Для оценки используются количественные значения отдельных показателей качества. И лишь на культурном уровне восприятия оппоненты не сопоставляют предлагаемые варианты, а обязаны достигнуть консенсуса для выбранного варианта. В переводе на бытовой язык это значит — отказ от любых односторонних оценок, т.е. от промежуточных оценок любых уровней восприятия, кроме оценок на культурном уровне. Результатом является одна согласованная всеми система. Но часто получается, что оппозиция использует свою методику подсчета, в результате которой появляются миллиардные суммы недорасходов или перерасходов. Чтобы исключить эти «методические» разночтения, все показатели оппозиции на уровне страны должны быть согласованы с властью (для этого может потребоваться возврат к оценке предыдущих уровней). Это требование относится не только к оппозиции, но и к любому контрольному органу.

Оппозиция не должна рассматриваться в качестве врага, т.к. она оказывается человеком с тем же уровнем развития, но с иными интересами. Согласование этих интересов должно учитываться в построении и функционировании политической системы. Без них можно говорить лишь о намерениях, выражаемых в виде соответствующих лозунгов. Выбор уровня взаимодействия с оппозицией оказывается в руках власти. Возможный характер взаимодействия власти и оппозиции приведен в таблице 16.

Таблица 16

Уровень восприятия	Функционирование политической системы	Роль оппозиции	Характер взаимодействия
Животный	Силовое воздействие	Противодействие	Драка
Логический	Внедрение	Протест	Голосование
Творческий	Творчество	Инакомыслие	Обсуждение
Перспективный	Реализация	Разночтение	Соучастие
Культурный	Предложение	Поиск	Консенсус

Во многих случаях общим стимулом демонстрируется та или иная избранность, а целью — созидание во имя сильной страны. Это значит, что оппозиция не хочет быть конструктивной структурой общества — она лишь стыдится ставить задачу по революционному захвату власти, чтобы «начать все сначала». Она хочет отражать интересы лишь отдельного слоя общества, игнорирующего эволюционный путь, на базе исторических традиций дальнейшее развитие страны на всех уровнях познания. И здесь возникает вопрос: «Конечно — хочет! А вот может ли?». Другими словами, у всех аналитиков возникает потребность по ее внешнему поведению выявить ее внутренний уровень восприятия окружающего мира, а, следовательно — ее потенциальные возможности в управлении. В таблице 17 приведены некоторые характеристики.

Таблица 17

Уровень восприятия	Оценка действительности	Оценка будущего	Механизм восприятия
Животный	Восприятие фактов	Формулирование лозунгов	Физические чувства

Продолжение Табл. 17

Логический	Выявление процесса	Шаги логического развития	Логические мысли
Творческий	Субъектный интерес	Шаги творческого развития	Умозрительные чувства
Перспективный	Коллективный интерес	Планирование творческого процесса	Обобщение умозрительных чувств
Культурный	Общечеловеческий интерес	Объединение процессов в систему	Эмоциональный сюжет

5. Ручное управление

Традиционный путь определяет сохранение существующей структуры и инерционный вариант развития с сохранением всех сложившихся «правил игры». Но это может не совпадать с интересами руководителя страны. Для этого сегодня возможен лишь вариант ручного управления, которое опирается на возможные качественные структурные перемены, которые, однако, сформулированы еще крайне расплывчато. При этом речь идет об исключении спекулятивной наживы за счет ущемления интересов соседа, опоре на повышение собственной производительности труда, введении модернизации и инновации в экономику по всему фронту уровней познания. Прежде всего — открытие экономики, начиная со вступления в ВТО, т.е. введения для нее принудительной конкуренции, что связано с изменением социальной политики для работающих. При этом предполагается постепенная приватизация всех 7 государственных концернов. А бюджетные расходы — при сокращении дефицита бюджета с выходом «на ноль» и уровня инфляции «до европейского уровня» — должны концентрироваться на обороне, пенсионных расходах и имиджевых инфраструктурных проектах. Но при этом потребуются обнуления роста тарифов естественных монополий.

Трудность заключается в том, что на эти возможности влияют соответствующие заимствования у соседних государств. Само понятие заимствование оказывается в зависимости от внешней политики, проводимой государством. При этом оно базируется на естественном процессе симбиоза,

т.е. требует параллельного соблюдения балансов в реальном мире и в мире эмоций. Внесение в эти отношения соответствующего дисбаланса способно развиваться в соответствующий кризис.

Безусловно, ручное управление повышает риск возникновения кризиса. Чтобы снизить его, необходимо параллельно с принимаемыми хозяйственными решениями вносить необходимые уточнения в политическую систему страны, которая может внести соответствующую корректировку.

6. Особенности управления экономикой

Государственные компании и концерны вносят все более значительную долю в экономику — во многих секторах они просто доминируют. «Прелесть» госбизнеса в том, что можно пользоваться бюджетными деньгами и вести себя при этом, как будто ты их сам заработал. Ведь «наказывающая роль рынка» ослабла, роль антимонопольной службы еще не определилась, а государственные ресурсы стали ближе. Фактически государственный чиновник стал бесконтрольным посредником в коммерческих операциях. Наиболее распространенный вид нарушений — «откат» (товар покупается по завышенной цене, разницу между ней и рыночной стоимостью участники сделки кладут в карман). Как заявил Президент РФ: «Ситуация действительно уже вышла за грань разумного — по самым скромным подсчетам, нецелевые расходы, включая прямое воровство и «откаты», составляют не менее 1 трлн рублей». При этом речь идет только о чиновниках — начиная с местных и кончая федеральными.

Евро был введен в качестве резервной валюты для государств, ограниченных Европейским экономическим пространством. Но и этого оказалось достаточным, чтобы понять недопустимость принятия каких-либо решений на стратегическом уровне познания, игнорируя остальные. Отсутствие такого механизма на политическом уровне привело к бесконтрольному заимствованию средств руководителями Греции, Исландии, а далее — Португалии, Испании... В режиме ручного управления сейчас принимаются экстренные меры по исправлению создавшегося положения. Но вывод-то о создании надгосударственного правительства не сделан.

Еще хуже положение с другой резервной валютой — долларом США. Пользуясь международной бесконтрольностью, США запустили станок для печатания долларов. Это называется — США вынуждены залезать в астрономические долги. Внутри страны это сопровождается возрастающей дифференциацией доходов. По официальным данным сейчас быстро растут

показатели голода, нищеты и имущественного неравенства — в 2009 году 13,6 млн человек жили за чертой бедности, а 17 млн семей жили впроголодь. В то же время один процент населения владеет 24 % доходов страны. Столь глубокого социального расслоения не было со времен Великой депрессии. Казалось бы, это — ее внутреннее дело. Но использование доллара в качестве резервной валюты распространяет масштабы неизбежного кризиса до мирового.

Выводы

1. Жизнь Природы состоит из процессов существования, формируемых поведением рассматриваемой структуры в конкретных внешних условиях, и процессов развития, определяющих совершенствование этой структуры с помощью энтропии. Источником энтропии может быть любая материальная динамическая структура.

2. Процессы существования характеризуются наличием баланса на соответствующих уровнях познания:

- на политическом уровне, определяющем формирование вида структуры,
- на стратегическом уровне, определяющем ее ресурсное обеспечение,
- на тактическом уровне, определяющем ее технологическое обеспечение,
- на оперативном уровне, определяющем ее информационное обеспечение.

Практическим результатом функционирования процессов существования является формирование условий для появления процессов развития, направленных на совершенствование исходной структуры — за счет творческой мысли, формирующей творческий цикл (по координате времени или пространства) и далее — структуру системы.

3. Ориентацию человека в окружающем его пространстве обеспечивает содержательное полушарие мозга. Но глубину этой ориентации в виде уровня взаимодействующих структур при рассмотрении процессов развития создает эмоциональное полушарие. На процессы развития Природы влияет энтропия, создаваемая движением планет солнечной системы Галактики, а на эти же рукотворные процессы — энтропия эмоционального полушария мозга человека. При этом лишь на уровне создания структуры системы возникает возможность проверки их взаимного согласования, т.е. их взаимодействия.

4. Фактически с помощью эмоционального полушария человек вывел свое развитие из-под влияния Природы. Но несоблюдение этих законов

исключает согласование рукотворной системы с естественными системами Природы, и наказывается возникновением форс-мажорных условий для процессов существования, именуемых кризисами на одном или всех уровнях познания (соответственно — политическом, финансовом, промышленном и кадровым кризисами).

5. Энтропия эмоционального полушария при формировании творческой мысли оказывается под влиянием, как субъектных интересов его обладателя, так и коллективных интересов трудового коллектива, использующего умственные способности своих сотрудников для создания цикла, и общечеловеческих интересов государства, которое формирует структуру системы. Поэтому развитость гражданского общества определяется не активностью тех или иных общественных групп, а уровнем восприятия и прозрачностью действий руководителя государства.

6. Формирование каждой системы в реальном мире является очередным элементом построения эмоционального сюжета в мире эмоций. Это постепенное освоение мира эмоций демонстрирует, как с помощью умственной деятельности человек отрывается от Природы. В конечном счете, это приведет к появлению у человека способности разделения своего жизненного существования между реальным миром и миром эмоций, т.е. способности оторвать от вещественной оболочки свою информационную сущность (как это имеет место у НЛО).

7. Возможности человека по осознанию, а, следовательно — по управлению указанными процессами, определяются его личным уровнем восприятия окружающей действительности. Коллектив необходим только для их реализации, т.е. для объединения усилий таких же личностей на каждом уровне познания. Так как координацию этого объединения осуществляет руководитель, то именно в его руках оказывается развитие соответствующей структуры общества.

8. Если мышление, а, следовательно, и указанное выше управление рукотворной деятельностью осуществлено в соответствии с законами Природы, то полученные результаты имеют характер истины (до сих пор этот термин необоснованно использовался только в религиозных трактатах), т.е. не требуют ни научных экспертиз, ни чьего-либо утверждения. Вышестоящий руководитель вправе их только игнорировать, т.е. исключить из последующей реализации.

ПРИЛОЖЕНИЕ

ПРИМЕРЫ ПРИМЕНЕНИЯ ТЕОРИИ ГРАМОТНОГО МЫШЛЕНИЯ

(по мнению редактора Мишко И. С.)

Единственный путь, ведущий к познанию, это — деятельность

Некоторые СМИ обратили внимание на некоторое несоответствие темы Послания Президента РФ с высказываниям в его же блоге, появившемся за неделю до этого. Там был сделан упор на появившееся утверждение о том, что «политическая стабильность грозит перерасти (читай — уже переросла) в застой, ожидалось продолжение. Его не последовало» («Путешествие из Еревана в Москву», «Российская газета» № 272, 2.12.10). На основании этого делаются два вывода:

- курс, заявленный Президентом, встречает определенное сопротивление,
- оценки все-таки прозвучали, т.е. подтверждена ранее неоднократно заявленная линия.

Смею не согласиться ни с тем, ни с другим, и объясняю все гораздо проще — указанный курс требует не подтверждения, а детализации, которая еще не сформулирована. Прежде всего, необходимо сформулировать новую политическую системы страны. А объем ее и что она включает, не известны — ведь не было формулировки и старой, т.е. ныне действующей, системы. Так — отдельные лозунги. Другими словами, это — наказ для последующего Послания.

И у великих бывают прорухи

В своем ежегодном Послании Президент РФ дал волю эмоциям, и сполз с политического уровня познания на стратегический, заявив: «Органы власти не должны быть владельцами заводов, газет, пароходов — каждый должен заниматься своим делом». Это сразу насторожило СМИ («Государственные СМИ будут распроданы?», «Провинция» № 94, 3.12.10). Но оказалось, что это — не случайная глупость, а тенденция, что подтвердил помощник Президента А. Дворкович: «Средства массовой информации — газеты, теле и радиокomпании, принадлежащие госорганам, подлежат продаже». Все это безумство напоминает распродажу детских садов, что уже сегодня аукнулось, как демографическое недомыслие. Вопрос один: «Когда же эксперты и помощники Президента РФ захотят думать, т.е. мыслить грамотно?». Ведь это — не игрушки, а развитие страны. Лишить государство информационного уровня развития — постоянная мечта всех недругов России.

Жадность фраера сгубила!

Безусловно, внедрение любого совершенствования требует затрат. Но очень тонкая грань пролегает между самой сутью этого совершенствования и его эмоциональной оценкой. Некоторые этого не чувствуют, и допускают их равенство. В результате под ожидаемые затраты подсовывается не суть совершенства, а указанная его оценка. Но у этой путаницы два автора: у сути автором является государство, у эмоциональной оценки — коммерческий посредник. В результате — затраты всегда перекадываются на плечи государства, а выгоды делятся. Государству достаются выгоды от сути совершенства, а посреднику — выгоды от эмоциональной оценки. Таким образом, посредник ничем не рискует, но ожидает нежданно сваливающейся прибылью. Примером роли посредника оказался случай с операционистом французского банка, который играл его капиталом. Неожиданно наших финансовых светил обуяла жадность, и они решили рискнуть государственными средствами и вложить их в финансовый рынок («Министерство финансовых рынков», «Известия» № 228, 6.12.10). Удивительно, но на это купились два министра и помощник Президента. Они забыли, что вне зависимости от названия участника, речь идет об игре с нулевой суммой, т.е. оплачивать чужой выигрыш придется мегарегулятору. Ведь эти участники НИЧЕГО не производят — они только собирают и делят. Расчет на ситуацию с достижением прибыли, аналогично страховой компании, может оправдаться лишь временно, а далее окажется, что это — «мыльный пузырь».

Религия протягивает руку светской власти

На заседании своего Совета по культуре Предстоятель Русской Православной церкви не только продемонстрировал свой уровень восприятия мира, предложив светской власти создать цикл телепередач, раскрывающий «для молодежи захватывающий мир творчества», но и приободрил ее, подчеркнув, что «отрицание роли плоти, тела — ересь» («Зона уверенного приема», «Известия» № 228, 6.12.10). Все это он предложил раскрыть на предстоящей выставке «Православная Русь», посвященной 20-летию жизни в «новой» стране. Он пошел еще дальше, указав, что истоком криминальной обстановки являются упущения в воспитании и для исправления этого предложил ввести в тюрьмах кабельное (т.е. контролируемое светской властью) телевидение. Подобные шаги вызывают не только гордость за нашего Первосвященника, но и обиду за имеющий место застой светской

власти. Нельзя же посещением церкви руководителями страны подменять отсутствие в государстве соответствующей научной позиции.

Ареал рынка — безотказность

Не могут понять воспитанные на материализме СМИ суть рынка. Они уже освоили, что рынок ничего не производит, но не могут понять его сути. Это элементарно объясняется их уровнем восприятия окружающего мира. Нельзя, находясь на логическом уровне, рассуждать о специфике следующего — творческого уровня. Ведь рынок — порождение мира эмоций! И только в этом ареале можно понять его суть. Лишь учет эмоциональных возможностей человека — готовность удовлетворить спрос, возникающий вне координат времени и пространства, учитывать чужие заботы и уровень чужого воспитания, быть доброжелательным — позволяет быть его полноправным участником («Человек, у которого все есть», «Известия» № 228, 6.12.10). Только после наличия этого оказывается успешной любая деятельность, а товаром рынка является готовность его участника к развитию принятых обязательств в пределах установленной морали. Слово «любая» не исключает возможности исполнять государственные обязанности, т.е. — быть чиновником. (Вспомним наиздание А. Суворова: «Не держись устава, яко слепой — стены!»). А отсюда — и ключ к саморегулирующемуся обществу, в котором нет коррупции, и прочих искусственно привнесенных мерзостей в отношении реального мира. Выходит — все дело в воспитании ... законодательной власти, которая ответственна за созидание порядка. Но ведь сегодня она гордится своей бездуховностью, точнее — глупостью.

Беспомощность СМИ: «ТАК жить нельзя!». — А КАК можно?

Свою проповедь в Краснодаре Предстоятель Русской православной церкви посвятил ситуации, связанной с жесткими убийствами в станице Кущевской. Учитывая свои отношения со светской властью, он был вынужден использовать абстрактные формулировки о «плодах бескультирья, культе безудержного потребления и нравственной деградации общества». СМИ предпочли только изложить факты («Так жить нельзя», «Известия» № 229, 7.12.10). Хотя, находясь в иных, чем церковь, отношениях с властью, были обязаны помочь обществу вывить причины безобразия. Ведь ответственным за системный порядок является закон, а за его текущее применение — лично руководитель

региона. В данном случае выявляемые следствием факты утверждают, что причина кроется в текущих злоупотреблениях властью со стороны чиновников разного уровня. И виновники этого — не только уже те, кто уже снят с должности, но и их молчаливые покровители в рядах региональных СМИ. Почему в прошлом только федеральные органы СМИ смели поднимать вопрос о безобразиях, а местные редакции «обхаживали» негодяев не только из структур криминального мира, но и из уже снятых служб МВД и прокуратуры? Может ли население доверять их информации при освещении будущих событий? Да, их нельзя привлечь к уголовной ответственности, но нужно дать моральную оценку такой деятельности — расшифровать осуждение РПЦ.

От понятия «не в силе Бог, а — в правде» к понятию «не в демократии Бог — а в руководителе»

Естественное стремление общества к совершенству натывается сегодня на консервативные препятствия. Прежде всего — в неграмотном использовании понятия демократии. Считается, что согласие обеспечивается консенсусом разнородных демократических вариантов. Да, это — так, если необходимо разрешить конфликт. Но любое совершенствование — это поиск выхода не в виде достижения согласия гениальности и глупости, а конкуренция различных степеней гениальности при игнорировании глупости, как таковой, т.е. поиск при сопоставлении качества творческих вариантов с выявлением оптимального. Указанные рассуждения вызваны образованием Северо-Западной академии государственной службы («Создан самый крупный вуз, беспрецедентный для России», «Известия» № 230, 8.12.10). Речь идет не о масштабах этого ВУЗа, а о том, что руководство его доверено В. А. Мау — соратнику Е. Гайдара. Ведь уровень восприятия коллектива лимитируется уровнем восприятия его руководителя. В данном случае среди действующих академий и институтов в этой Академии можно рассчитывать на разрыв с советским прошлым, признание процедуры воспитания и формирование современного уровня преподавания. И наш коллектив, как автор теории грамотного мышления, готов оказать ему полнейшую поддержку.

Сон разума» — болезнь иль принуждение?

Выдвинутая Президентом РФ потребность модернизации вынуждает аналитиков к поиску причин развала советского общества. С этой точки

зрения вызывает серьезный интерес интервью первого заместителя его главы администрации, данное одному из журналов («Лекарство от скуки», «Российская газета» № 277, 8.12.10). В нем утверждается, что советское общество «погибло от усталости — они захотели «жить как люди», т.е. мирно, спокойно. Ходить на работу, иметь рядом хороший супермаркет, не ставить себе больших целей, не служить в армии. В общем, жить не напрягаясь. В чем-то это была усталость, безусловно. В этом смысле значительная часть общества впала в циничное настроение». Далее — настроение в обществе практически не изменилось. «Осталось просто «труба» минус «цели». Чего же лучше — нет обременения! Живите спокойно, не ходите на войну, не думайте о человечестве. Не думайте о том, что будет завтра... Не надо забывать, что многие страны и цивилизации погибли даже не от больших потрясений и напряжения, а как раз от скуки. В этом смысле тепловая смерть нашего социального пространства вполне возможна, если мы и дальше будем предаваться этому «сну разума»... Для того, чтобы модернизация была успешной, нам не нужна всеобщая мобилизация». Интервью заканчивается самокритически: «Я точно не либерал, но не знаю, консерватор ли я». No comment!

Прозрение респондентов СМИ

Довольно широко распространено, но не афишируемо мнение, что «власти дураят народ». К сожалению, это действительно так, хотя и объясняется неграмотностью статистиков и им поддакивающим СМИ. Все дело — в неоднородности общества, и не по причине имущественного положения, как утверждают марксисты, а по уровню восприятия собственного положения и окружающего мира. Природа в этом вопросе признает следующую классификацию:

- животный уровень восприятия, когда предпочтение отдается физическим ощущениям,
- логический уровень, когда предпочтение отдается социальному обеспечению,
- творческий уровень, когда превыше всего ценятся намерения,
- перспективный уровень, когда предпочтение отдается лишь их реализации,
- культурный уровень, когда ценятся радостные эмоции.

Легко догадаться, что численность каждой указанной категории образует лишь сужающуюся от основания пирамиду. Другими словами, во всех социальных опросах все решают мнения людей, находящихся на нижних уровнях восприятия, т.е. никакие реформы принципиально не получают одобрения,

если они сегодня же не гарантируют достижения социального выигрыша. Фактически завтрашнее будущее упирается в доверие к сегодняшней власти. СМИ наглядно демонстрируют это («Жители Кушевской были счастливы», «Известия» № 231, 9.12.10). Другими словами, если нет доверия к власти (положения, когда вышестоящая власть способна в текущем режиме поправить «закидоны» нижестоящего руководителя), то люди готовы поддерживать любого негодяя-руководителя, который хоть чуть-чуть улучшает их сегодняшнее бытие. В их представлении слишком велик разрыв между моральными качествами и текущими делами — высшая и законодательная власть не учитывает и не ценит порядочности низовых руководителей. Это значит, что существующая пирамида власти, начинающаяся от Конституции РФ, скукоживается до ближайшего чиновника, и жить с ним нужно «вась-вась», а не «кусь-кусь». Отсюда — допустимость коррупции и откатов. А все остальное — «для телевизора» и внешнего потребления.

Гриф на документе — сокрытие намерений или ширма для двуличия?

После признания существования духовного мира, возвестившего о понятии намерений, предстоящих всем нашим реальным делам, естественным оказалось и появления перечня несоответствий между принародно объявляемых и фактически используемых намерений. «Известия» № 231 от 9.12.10 посвятили целую полосу анализу действий WikiLeaks. Речь идет о правомерности существования грифа. Корреспонденты обрушились на недопустимость «такого» контроля власти со стороны малограмотных и ограниченных избирателей («Античный анархист против кардинала»), на то, что рухнет политкорректность и вся система Запада («Архипелаг Эссендж»), рассыпится на межличностные конфликты и неформальные контакты с Западом («Подрывное устройство»), начали оценивать роли публикатора и поставщика украденных материалов («Настоящий герой — Менинг») и даже неизбежности итога — третьей мировой войны («Власть Фарса»). И только одинокий голос мякнул лишь о расширении «кухонных разговоров» до уровня mass media. А ведь речь идет всего лишь о развенчании двуличия, т.к. не пострадали государственные тайны. Вспомним о совсем недавнем, когда в России обсуждался вопрос о ликвидации грифа «Для служебного пользования», под которым никогда не было государственных тайн, но зато чиновником удобно прятать свое грязное белье. Ведь от этого страдают не СМИ, а политические и экономические вопросы развития России.

Мы — не обезьяны?

По моему мнению, существующий симбиоз власти и СМИ основан на базе унижения всех граждан. Власти нравится иметь дело с послушными дикарями и изображать из себя бетонный столб, на котором можно повесить запретительный «кирпич» для любых активных действий. СМИ же подыгрывает тем, что сознательно тормозит их развития, сводя все окружающее к описанию «стихийных» фактов. Главное в этом — не допускать, чтобы гражданин увидел в происходящем процесс, а следовательно — задумался о движущих силах наблюдаемых марионеток. Наиболее часто используется понятие несбыточного рая или рукотворной, но случайно свалившейся «дольче вита» («ТВ «дольче вита», «Известия» № 232, 10–12.12.10). Главное, чтобы читатель не сомневался в неестественности происходящего, и ни в коем случае не задумывался о его корнях. Обезьяна, уровень восприятия которой соответствует животному восприятию человека, довольствуется наблюдаемым фактом. Человек же в этих условиях обязан мыслить, т.е. выявлять эти корни. Но подобный подход порождает сомнение в совершенствовании структуры власти, что не может насторожить чиновника, т.к. это опасно для его положения. Выход он видит в создании симбиоза со СМИ, которые обязаны забыть о способности человека мыслить. Дальше — дело техники, при этом не возбраняется сокрушаться о стихийности status quo. Ну, а курировать эту «столбовую» политику поручено под видом сохранения государственной безопасности. Вопрос решен — допускаются даже вскрики о низком уровне РАН и Минобра. Это — в качестве фона и «объективности» используемых властью возможностей.

Не хлебом единым жив человек...

СМИ заинтересовала проблема миграции российских граждан — точнее «утечки мозгов» («Тихий исход энергичных и молодых сограждан», «Известия» № 235, 15.12.10). Число эмигрантов стабилизировалось на цифре — 55–65 тыс. человек. При этом в последние годы практически сошла на нет немецкая и еврейская эмиграция. И если раньше уезжали в основном жители крупных городов, то с середины 2000-х годов начинается эмиграция из областных центров, и не оставшиеся не у дел специалисты, а те, кто только стал ими. А к отъезду готовятся намного тщательнее — заранее оформляют вид на жительство в ЕС и США, отправляют детей учиться за рубеж, скупают недвижимость, прежде всего — в Европе. Таким образом, современный исход

из страны выглядит намного более тихим и респектабельным. В качестве причины они выдвигают различные гипотезы, но подчеркивается, что речь идет о творческой прослойке общества, в то время, как среди работников силовых ведомств задумывались об эмиграции лишь 1% опрошенных. Это дает ответ — проблема волнует лишь тех, кто самостоятельно вышел с логического уровня восприятия и находится на творческих уровнях. Некоторые представители власти делают вывод — максимально ограничить этот переход и усилить цензуру. В результате ограничивается выход в Интернет — на почте указанные точки превращены в бутафорию, т.к. представляют только пассивные услуги по контролю за собственной E-mail без права отправки SMS, юридические адреса всех организаций. RU ограничены принятием сообщений до 2000 знаков и без каких-либо приложений (возможна отправка и прием только для.СOM), компьютерные клубы предназначены только для игр и т.п. Попробуйте самостоятельно отправить написанную статью кому-либо не рецензию — не получится. Политические руководители должны задуматься — ведь мы все это уже проходили в СССР, что способствовало возникновению всеобщего психологического раздражения в 1991 году. Нужно вспомнить практический совет — то, чем не можешь управлять (в данном случае — законами Природы), нужно — возглавить! Другим словами — сочетать защиту порядка с развитием массовых творческих начал, т.е. необходимо наряду с образованием ввести постоянно действующее нравственное воспитание для всех слоев — от детского сада до профессионального образования и докторантуры.

Чиновник отвечает за разрешение, но безответственен за отказ

Часто безобразия на инновационном фронте объясняются емким словом — «коррупция». Но на самом деле, чаще всего, все объясняется глупостью, но не самого чиновника, а того, кто составлял инструкцию или формулировал соответствующий закон. Стоит обратить внимание на то, сколь скрупулезно обставлено любое положительное решение, сопровождающееся сбором многочисленных виз, и абсолютно безапелляционным отказом рядового клерка («Вне зоны ответа», «Известия» № 233, 13.12.10). Они часто не думают о возможных последствиях. Еще хуже, когда «почти всякий новый начальник, оказавшись вдруг в начальственном кресле, от занятия которого хоть что-то зависит, начинает вести себя так, как будто до него никого не было, и именно он начинает все регулировать с самого начала, как ему заблагорассудится». Дело в том, что за ошибку чиновника или его бюрократический саботаж государство

у нас не несет никакой ответственности. Отвечает всегда безликий налогоплательщик. В бизнесе установлен порядок страхования коммерческих рисков. Формально надзор за чиновниками может осуществлять прокуратура и суды, но ведь они реагируют при наличии фактического ущерба, но не реагируют на возможный ущерб, который связан с инновациями. Поэтому внедряемая в настоящее время модернизация должна отражать решение и этой проблемы.

В поисках первопричин

10 декабря в Стокгольме были вручены Нобелевские премии, в том числе Андрею Гейму и Константину Новоселову. СМИ признают, что эта премия является высшей точкой воздаяния за научные подвиги. Но сразу же ставят вопрос: «Почему лауреаты грызли интегралы в России, но живут и творят в благополучной Англии?» («Страсти по Нобелю», «Известия» № 234, 14.12.10). Поиск ответов они начинают с моральных упреков в личный адрес авторов и даже лауреатов-представителей предшествующего поколения, в частности А. Абрикосова. Не найдя твердой опоры, начинают расширять поиск первопричин:

- «птичье» финансирование науки,
- наличие интеллектуальной барщины, чтобы отдать мозги внаем,
- убогость оборудования в российских ВУЗах.

Но и тут, упершись в недостаточность аргументов, приходят к неожиданному для себя выводу: «Для нас важно, что у нас идеи нет... Если ничего не изменится, мы Нобелевских премий больше не увидим». Действительно — все наши успехи, отражаемые Государственными премиями, сводятся к решению узких отраслевых задач и созданий конкретных методик и видов оборудования. А где же наука наук — философия? О ней не слышно со времен разоблачительных речей «отца народов». И здесь напрашивается поиск причин разобщенности не только отраслевых наук, но и отдельных институтов. В результате приходим к однозначному выводу — причиной являются инструкции времен НКВД, которые своей цензурой исключали существование каких-либо информационных связей, кроме административных. Их преемственность сохраняется до сих пор, и лишь в условиях Сколково — допускается некоторая координация, причем — начиная с зарубежных коллег. Ну, а возможность появления национальной идеи, развития современной философии и формирования информационных связей находится за гранью научного горизонта. Яко бы этим должна заниматься РАН, но что с нее, убогой возьмешь.

Кого Правительство считает жуликом?

Как только СМИ стали задумываться, потребовалось обобщение. Почему есть минимальный размер оплаты труда, ограничивающий жадность работодателей? Почему есть ставка рефинансирования, ограничивающая жадность кредиторов? Почему нет ограничений для рентабельности производственных затрат? «А то огурцы у бабушек купили, в пленку завернули — и втридорога» («Новый каменный век», «Известия» № 234, 14.12.10). «Если работодатель покупает дорого работника дешево, то считает себя ловкачом. Но на самом деле он жулик». Переходя в расчетах ВВП от натурального счета к стоимостному, Правительство быстро сообразило, что один и тот же налоговый результат можно достичь, если вместо трудно достижимого роста натуральных показателей, повысить «за счет инфляции» уровень стоимостных. Для этого нужно только ежегодно повышать собственным решением размер тарифов «естественных монополий». А чтобы это не высвечивалось, ограничиться в сравнительном отчете приведением затратных абсолютных макроэкономических показателей и не приводить удельных производственных. Сегодня единственным показателем, чтобы не брать с народа чрезмерно много налогов, является улица — если все с плакатами на улицы пошли — ага, переборщили! А, где же экономическая наука с всезнающей, но поддакивающей власти «вышкой»? Ее это не интересует — «пусть дерут, пока человек платит». Если для рядового гражданина с субъектными интересами Иисус Христос сформулировал Нагорную проповедь с моральными принципами, то на чиновника это не распространяется — ведь он имеет дело с коллективными интересами. По этому вопросу нужно обращаться в Общественную палату.

Доживем ли до «понедельника»?

Общество все более понимает однобокость и никчемность существующей системы образования: «Для успешной карьеры нужно не только знать таблицу умножения, но и уметь принимать решения, брать ответственность на себя!». СМИ, пытаясь выявить отростки желаемого решения, описывает систему школьного образования Пензенской области («Вырастить лидера», «Российская газета» № 282, 14.12.10). Они на свой страх и риск разработали и уже 4 года внедряют двухгодичный проект «Открытые двери в мир бизнеса». Начиная с 8 класса, участники проекта выходят на предприятия, где знакомятся с профессией, с механизмом функционирования отрасли,

с конкретным производством. Результатом первого года становится проект презентационного, а второго — исследовательского характера. Основной задачей является — увидеть лидера и помочь ему вырасти. Губернатор В. Бочкарев формулирует это так: «Мы научим детей делать самостоятельный выбор, принимать не импульсивные решения, а разумные — это будет гораздо более ценным результатом обучения». Фактически же он дополняет обучение основами воспитания. Но при этом перепрыгивает ступень творческого уровня восприятия и действует в пределах перспективного уровня. Это, безусловно, для детей затрудняет сам процесс, но все равно со стороны власти требует максимального поощрения и распространения.

Перспектива развития есть только у людей творческих

СМИ бьют тревогу: «Военным, милиционерам, судьям, чиновникам и даже владельцам собственного бизнеса труднее, чем представителям других профессий, получить ипотечный кредит («Кредит недоверия», «Известия» № 239, 21.12.10). В этом нет ничего удивительного — все указанные лица находятся на логическом уровне восприятия окружающего мира. Это значит, что у них нет перспективы изменения существующего положения — уж, если они не смогли до сих пор накопить на ипотеку, то нечего ожидать от них этого и в перспективе. Выход один — повышать уровень своего развития, и использовать свои способности на творческих уровнях. А сейчас банки правы. Указанные люди — люди прошлого, даже, если они этого не понимают сами, или это внушается их начальниками. При этом не обязательно переходить в бизнес с его вынужденной конкуренцией и соответствующими рисками. Нужно просто проявить волю к совершенствованию собственного производственного процесса на своем рабочем месте. Конечно, это может вызвать неодобрение со стороны тупого начальника, но ведь для этого и нужна собственная воля. Природа требует постоянного развития по отношению не к успехам соседа, а по отношению к собственному вчерашнему положению. Противодействие этому требованию отразится не только на перспективе организации-работодателю, но и на продолжительности собственной жизни. Необходимо только помнить, что это не связано с имущественной принадлежностью самой организации — находится она в частной собственности или является государственной. Просто государственные чиновники по вине курирующих законодателей оказываются глупее и пассивнее своих частных коллег.

Тоска по чему-то белому и пушистому...

СМИ вспомнили об употребленном Президентом РФ термине «застой» («Второй круг гласности», «Известия» № 239, 21.12.10). Сначала они попытались связать его со свободой слова и гласностью. Но, подумав, пришли к выводу: «Журналисты будут наслаждаться свободой, но никакого вреда обществу это не принесет, поскольку оно им все равно не верит». Конечно, подобное самобичевание похвально, но говорит лишь о кризисе этого жанра, вызванном поверхностным уровнем собственного развития. Ведь общество должно не только доверять журналистскому цеху, но и ждать от него, если не разжеванных решений власти, то, по крайней мере — вразумительных вопросов к ней. Застой говорит о двух моментах — наличии у общества потенциальных возможностей развития и отсутствии их координации, т.е. отсутствии политической системы. В недалеком прошлом страна пережила кризисы монархической и социалистической империи. Это значит, что указанная система нужна не сама по себе, а в сопоставлении с политическими системами страны, предшествующим указанным кризисам — насколько учтен приобретенный опыт, и не движемся ли мы к очередному кризису. Ведь опубликованные материалы говорят о заботе государства о молодежи, о пенсионерах и инвалидах и об основах цивилизации. Но из них выпадает судьба и роль тех здоровых и работоспособных, кто находится между детьми и престарелыми. Можно предположить, что ими движет бизнес. Но у него нет забот, кроме получения прибыли не только за счет соседей, но и за счет глупостей государства. Конечно, есть отдельные самовозникающие программы, даже национального масштаба. Есть тоска по низкой производительности труда и желание повысить отраслевую национальную безопасность. Есть рассуждения о развитии обороны, что не связывается с возможными упущениями в мирной работе МИДа. «Под лозунгом» о террористической опасности, как грибы, растут возможности силовых служб. Дума работает по программам лоббистов и инициативных всплесков правящей партии, т.к. Общественная палата не формулирует интересов страны. Все как-то катится само собой! Куда? Лишь бедные СМИ фиксируют падение доверия... к ним со стороны общества.

Трезвый взгляд на демократию

Неожиданно в глазах СМИ зашатался исторический постулат: «Кто платит, тот и заказывает музыку!» («СМИ на продажу», «Известия» № 234, 14.12.10). Поводом для этого послужило упоминание Президента РФ в своем

послании Федеральному собранию: «Органы власти не должны быть владельцами «заводов, газет, пароходов». Вспомним происхождение демократии — как переходного этапа между двумя структурами. Это позволяло ей отказаться от авторитарного руководства и использовать творческую инициативу рядовых членов коллектива. Конечно бизнес, ориентирующийся на достижение максимальной прибыли изуродовал управление на этом этапе, что вынуждает государство для него установить норму предельной рентабельности. Но ведь, кроме бизнес-компаний, существуют и государственные компании, в которых государство остается хозяином, т.е. собственником 100 % акций. Это исключает в управлении влияния необузданной жадности хозяина, но сохраняет чуткость к творчеству членов редакции. Именно отказ от авторитарного управления является смыслом этого варианта демократии при приватизации самих СМИ.

Кто должен покаяться?

Признание Президента РФ на международном уровне вины сталинского режима за массовое убийство поляков в Катыни всколыхнуло СМИ. «В конце концов, как ни важны для России отношения с Польшей, но отношения с САМИМ СОБОЙ, со своей памятью, со своей совестью — в миллион раз важнее» (Очищение победы», «Российская газета» № 282, 14.12.10). И отсюда резюме: «И покаяния нужны не внешние, не на экспорт, а внутренние, ПЕРЕД СОБОЙ». Я прочитал это и ничего не понял. За что я должен каяться? Да, я был 33 года членом КПСС, при этом, уже работая, застал правление И. В. Сталина. Я — не карбонарий, т.е. признаю и уважаю любую действующую власть. Всю свою жизнь я честно работал, и ко мне у власти не было претензий. И мне сегодня стыдно, что в эти годы она меня обманула. За что же я должен каяться? Именно власть должна покаяться за содеянное и гарантировать, что впредь меня не обманет. Конечно, сегодняшние руководители страны показали всем, что их политическая система отличается от системы сталинского режима. Но, кроме этого, они должны доказать, что изменились не только их намерения, но и изменился ранее действующий механизм формирования «инакомыслящих» и «врагов народа», а также пересмотрены инструкции по признанию здоровых граждан «недееспособными». Именно силовые службы власти должны покаяться за СВОИ прежние деяния по отношению к законопослушным гражданам, и продемонстрировать отказ от своих прежних методов. Так, премьер-министр заявил, что в службе внешней разведке ликвидированы подразделения, занимающиеся ликвидацией

предателей. Здесь недостаточны уверения в намерениях, и расчет на уход бывших палачей естественным путем. Нужен пересмотр не наименований: милицию — в полицию, НКВД — в ФСБ, а — традиций. Ведь сама по себе историческая преемственность этого не предполагает, а все службы считают своим основанием 1918 год.

Будет ли третий развал страны?

Сегодня СМИ отказались от такой глупости, как утверждение, что СССР развалил кто-то посторонний — например, президент США. А это актуализировало вопрос: «Кто же тогда?». Пришлось согласиться, что развал СССР является развалом № 2 и очень напоминает развал царской России, который нужно считать развалом № 1. А не будет ли третьего раза? Ведь «мы живем сегодня за счет советского наследия — в экономике, науке, образовании, обороне, в международных отношениях (постоянное членство в Совете Безопасности ООН) и т.п.». Попытка перелистать историю завершилась для периода 1917–1993 гг. выявлением восьми политических систем государства («Восемь российских республик», «Известия» № 234, 14.12.10). И вызванный этим вывод о том, что «весь прошлый век Россия восходила ко все более и более высокому уровню демократии», еще более запутал дело, и никак не способствовал решению поставленного вопроса. Ошибка заключается в том, что не сама политическая система страны развалила страну — ведь существовали же, начиная с каменного века, страны с просто безобразными политическими системами! Речь должна идти о несоответствии этой системы уровню восприятия тех граждан, которых она объединяет. Так как систему формирует руководство страны, то речь идет о несоответствии, точнее об отрыве уровня восприятия руководителей страны, от уровня восприятия ее граждан. Казалось бы, в чем вопрос — руководитель страны должен иметь высший уровень восприятия, а граждане — имеют всю палитру этих уровней от животного до высшего. Но дело не в том, чтобы руководитель имел этот уровень, а, исходя из него, своими действиями учитывал уровни граждан. К моменту буржуазной революции 1917 года народ России достиг в своем развитии логического уровня восприятия и стремился к переходу на творческий. Но и император Николай II и советские руководители не хотели этого признавать, т.е. своей авторитарной силовой политикой «опускали» его на нижестоящий животный уровень — вызвали потребность бунта жестокого и беспощадного. Именно это дважды повторилось в прошлом веке. Лишь признав все это, можно быть уверенным, что третьего раза не будет.

СМИ начинают мыслить лишь тогда, когда упрутся лбом в стену

СМИ, до сих пор использующие понятие «простого человека», выяснили, что оно относится лишь к слоям общества («Простой человек», «Известия» № 240, 22.12.10). Выяснили, что эта оценка не связана ни с полом, ни с профессией, ни с образованием. Мало того убедились, что «ответа, даже если «перерыть всю библиотеку бывшую им. Ленина, не найдешь». Попытка же двигаться опытным путем оказалась безрезультатной — расспросы о жизни и что за душой «у этих социальных типов» ничего не уточнили. А ведь ошибка корреспондента именно в ошибочном обожевении теории Маркса — общество делится не на социальные слои, не на их имущественное положение, а на их личные достижения в вопросах восприятия окружающего мира. Именно это удивляет при знакомстве с «людьми Запада», которые на первое место ставят собственные интересы, а на второе — влияние общества в виде коллективных или общечеловеческих интересов. И тут же СМИ приводят пример «прозревания» к концу жизни представителей так называемого советского народа. И приходят к выводу: «Любому режиму, как бы он не назывался, самодостаточные личности не очень-то и нужны... А пока властям удобнее иметь тех, что есть — терпеливых, нетребовательных, всегда готовых голосовать за кого скажут». Можно согласиться с автором, что такой тип человека с узким спектром интересов выведен и сохраняется в нашей стране искусственно, и задача государства — пропагандировать широту взглядов, либеральность общественных вкусов, абсолютную ценность семьи и частной жизни. Но возникает вопрос: «Кто же будет пропагандировать при такой неграмотности мышления?». Думают все, кто как хочет, а мыслить нужно только по правилам! А сегодня все СМИ эти правила демонстративно игнорируют.

Не тройная спираль, а три слоя творчества

СМИ раскопали еще одного энтузиаста мышления — Томский университет систем управления и радиоэлектроники. Он пошел по пути, указанной в книге Г. Ицковица «Тройная спираль» по созданию Силиконовой долины в США («Профессор вошел в тройную спираль», «Российская газета» № 289, 22.12.10). В ней обосновывается три составляющей инновационного процесса: университет, бизнес и государство. На этой базе Томичи создали 125 дочерних фирм и стали одним из лидеров инноваций в России. При этом они

столкнулись с упреками в желании «набить карманы». Это произошло из-за допущенной ими исходной ошибки — признаваемая ими тройная спираль отражает не составляющие элементы структуры, а лишь последовательные этапы единого процесса. В этом случае университет оказывается источником творческих мыслей, бизнес — материальным координатором цикла их реализации, а государство — естественным потребителем готовых систем. Это значит, что за организацию всего инновационного процесса отвечает государство, и оно должно быть заинтересовано в конечном результате. Ну, а роль бизнеса — лишь дополнить недостающую моральную волю автора стремлением к личной материальной выгоде или прибыли. Поэтому высказанный томичам упрек действительно объясняется не завистью или глупостью чиновников, а отсутствием соответствующей воли у государства в виде создания не только соответствующих структур, но даже законов для их функционирования. Сегодня все эти вопросы ошибочно доверены консервативной РАН.

Раскрывая архивы...

СМИ отметили молодость телевидения в виде истории телевикторины В. Ворошилова «Что? Где? Когда?» («В поисках утраченной подлинности», «Российская газета» № 288, 21.12.10). При этом впервые позволили себе сформулировать задачу цензуры. Речь идет о цитировании ответа «тогдашнего начальника всего ТВ» С. Лапина на реплику, что упомянутая программа учит людей думать и решать проблемы: «Вот. Вы же — государственный преступник. Вот смотрите: вы учите людей думать. Ставите вопрос, они думают над этим вопросом. Посмотрите на улицу. Жизнь им тоже ставит вопросы. И не дай бог, они начнут думать там, на улице, над теми вопросами, что им ставит жизнь! Ведь получится ерунда». Это процитированное откровение интересно не только оценкой цензуры тех времен, но и тем, что подобная практика до сих пор не только не осуждена, но официально даже и не вскрыта, т.е. не разорвана нить этой истории с ее настоящим состоянием.

Что же нам мешает нормально развиваться?

Поставленная Президентом РФ задача по модернизации страны постепенно завоевывает умы. Эксперты «Известий» озадачились возможными помехами («Утрата горизонта», «Известия» № 241, 23.12.10). Поводом для

дискуссии послужил доклад Совета по национальной стратегии «Новая развилка». На самом деле нужно говорить не о поводе, а об ошибочных положениях этого доклада. Он ставит вопрос: «Кто поведет страну в будущее?» вместо того, чтобы утверждать: «Вести страну может и обязано только государство!». Следующее ошибочное утверждения начинается с признания принятия неплохих законов и неудовлетворительности организации их исполнения и правоприменения. На самом деле можно утверждать о неграмотности принимаемых законов, их противоречии законам Природы — непонимании существования человека в двух физических мирах — исторически сложившемся мире и мире его развития. Нет абстрактного понятия «государство», а есть уровень мышления его конкретных руководителей в вопросах — внутренней жизни (премьер-министр), международной жизни (Президент РФ) и отражении их деятельности в законодательном производстве (спикеры обеих палат Думы). И все претензии должны носить личный характер, т.е. оценка их текущей деятельности должна преобладать над правом «отсидеть» выборный срок. Но участники дискуссии предпочли не обижать конкретных лидеров и говорить об абстрактных недостатках — только в расчете на их самосознание при проявлении воли. В бизнесе при решении подобных вопросов уповают на чувство человеческой жадности (на чем основывается понятие конкуренции). Но при решении государственных вопросов необходимо опираться на человеческую порядочность — желание честно и творчески исполнять возложенные обязанности в соответствии с законами грамотного мышления. В противном случае возникают понятия «развилки», «окна возможностей», «дефицита действия», «утраты горизонта», «количества демократии», «окончания контракта между властью и обществом» и прочих отвлекающих глупостей. Конечно, это предполагает отсеивать неспособных.

Думать не значит — мыслить

Думать может и умеет каждый *homo sapiens*, но для того, чтобы мыслить нужно знать правила. Это, прежде всего, относится не только к оппозиции, но и тем административным работникам, которые пытаются ее разоблачить. На самом нижнем уровне мышления люди поддаются физическим ощущениям — кто кого обидел. А далее всю свою энергию обрушивают на обидчика. Но ведь обида, чаще всего, возникает из-за непонимания, т.е. для ее раскрытия нужно подняться на более высокий уровень восприятия — не оставаться на уровне обидчика. Это было уже в нашей истории — «кто

не с нами, тот — против нас». В результате появились не только «белые и красные», но и вообще — «белое и черное». Об этом пришлось вспомнить, познакомившись с мнением энергичного, но туповатого администратора («Обиды оппозиции», «Известия» № 238, 20.12.10). Он весь свой анализ свел к цитированию представителей оппозиции. При этом искренне желал помочь Президенту РФ, а опустился до уровня кухонной перепалки. В результате — не разрешил конфликт, а превратил недопонимающих людей во врагов. Кому нужна эта глупость? Обидно за Общественную палату, членом которой он является — в ее задачи не может входить раскол общества. Нужно было выявить причину этих обид и показать, что они не связаны с государственными интересами, а являются проявлением лишь прошлых личных неудач в выборе позиции. Да, им тяжело признать свои ошибки, но без этого нельзя подняться до более высоких интересов от личных — до коллективных и далее — до общечеловеческих. Государственное право не может отрицать существование эмоциональных намерений — иначе оно опускает власть на авторитарный уровень.

Ученостью меня не обморочишь!

В выступлении по подведению итогов 2010 года Президент РФ поднял вопрос о качестве принимаемых законов. Некоторые СМИ подняли вопрос о легисламии (утверждении о том, что принятие законов не может изменить реальность, не может изменить сложившуюся экзистенциальную ситуацию) («Нельзя симпатизировать какой-то одной силе», «Известия» № 243, 27.12.10). Но далее не заметили, как сами себе стали противоречить: «Хорошие законы — это такие, которые учитывают реалии, традиции и так далее. И они поправляют жизнь, если существует мотивация на изменения и если не превышает порог адаптации к этим законам!». Ключевым здесь является слово «мотивация», т.к. все законы, принимаемые Думой, его игнорируют. Ведь все ее депутаты изображают из себя стойких атеистов и не понимают интересов мира эмоций. Поэтому призыв Президента: «Мы должны сделать все, чтобы поднять авторитет закона!», просто повисает в воздухе.

Дело не в просроченном кредите, а — в качестве товара

СМИ загрузили о потерянном авторитете. Задались сакраментальным вопросом: «А был ли мальчик?», т.е. какова цель их существования: «Кого

хочет видеть публика в наших материалах — политиков, звезд, богачей?». Вывод был однозначен — во все времена люди хотели видеть себя («Просроченный кредит», «Известия» № 243, 27.12.10). Оказывается — задача СМИ сводится к дублированию зеркала. В подтверждение приводятся не только тезисы профессиональной науки, но и зависть к советской прессе, пустота ежедневной практики, когда журналистика вещает от имени общества, заступаясь за обиженных. Ничего не скажешь — системный кризис жанра! Нужно менять не исполнителей, а учителей. Основная задача СМИ — вести людей за собой. Сегодня, на переломе эпох авторитаризма и демократии, эпох атеизма и познания сути религии люди нуждаются в более глубоком, чем зеркало, познании окружающего мира, в повышении уровня его восприятия. Никакие информационные технологии не могут компенсировать эту потребность. Речь идет не о просроченном кредите доверия, а о бессмысленности этого понятия — люди не верят им. Сегодняшний товар СМИ не находит спроса!

Бороться с Природой — все равно, что плевать против ветра

Исторически сложившееся распределение обязанностей главы семьи было предложено распространить и на главы муниципальных подразделений. Но, то ли им забыли разъяснить эти обязанности, то ли положились на русский «авось» — сами разберутся, но процедура провалилась. У вновь испеченных и формально обличенных избранной властью руководителей все валилось из рук — они не могли определиться со своей вертикалью — подчиняться ли в вопросах установления порядка законодательной ветви власти, либо в вопросах поддержания порядка — исполнительной. В конце концов эта глупость разрешилась раздвоением муниципальной власти на избранного мэра и назначаемого сити-менеджера («Городская власть на двоих», «Известия» № 244, 28.12.10). В настоящее время из 23652 муниципалитетов в 4744 уже практикуется эта запоздавшая реформа. В некоторых случаях до сих пор ставится вопрос: «Кто же все-таки главный: мэр или сити-менеджер?». Не кажется ли, что эта глупость сравнима с вопросом: «Кто же главный: папа, который кормит, или мама, которая воспитывает?». Конечно, ответ зависит от уровня восприятия окружающего мира — ведь на животном уровне эта дилемма решалась практической проверкой. Сегодня же — проблема решается уровнем лоббизма (как со стороны элиты общества, так — и ее криминальных низов) на фоне принятия самостоятельного решения, т.е. определяется

лишь действующими интересами, а не здравым смыслом. При этом нужно вспомнить, что потребителем решений обеих ветвей власти является мозг рядового гражданина, т.е. фактическая неспособность указанных ветвей придти к единому решению переносится на гражданина. Именно он из-за свалившейся на него проблемы — сохранить существующий порядок или из лучших побуждений изменить его — должен принять и исполнять один единственный вариант. Другими словами, власть, из-за убогости кадровых решений, не найдя муниципального руководителя на уровне главы семьи, переложила свои функции на плечи рядового гражданина. Она не только переложила эти функции, но и разрешила ему, исходя из уровня собственного восприятия, принимать любой вариант действий на свое усмотрение. Другими словами — власть отказалась от организации управления. А ведь глава муниципалитета, как глава семьи, должен воспитывать своих подчиненных не только в духе соблюдения порядка, но и выполнять среди них роль некоего мессии, координирующего их творческие способности в направлении его совершенствования.

Экономика хочет быть честной

Прошедший кризис, кажется, заставляет экономистов вспомнить о собственной порядочности не между собой, а по отношению к потребителям. Еще рецепта нет, но СМИ уже улавливают приближающуюся грозу очищения («Спекулянтов погнали с биржи», «Известия» № 245, 29.12.10). Новшество заработало на Бомбейской фондовой бирже — появился новый индекс деловой активности BSE TASI Sharia 50. Пока что он преподносится, как основа для данных компаний, придерживающихся заповедей ислама. Они отказываются от прямого понятия ссудного процента. Но более существенным является приравнивание понятий капитала и капитализации. Это придуманное коммерческими жуликами равенство позволяло астрономически менять стоимость реально работающих предприятий и банкротить их. Авторитет исламских банков используется для хеджирования (страхования) работы традиционных банков. Хотелось бы, чтобы наша банковская система поняла, что все дело не в исламской этике, а в обязанности экономики быть честной по отношению к потребителю. Следующим шагом должен быть отказ от рентной оплаты авторских гонораров, и переход к разовой оплате за разовые достижения. Только в этом случае можно выровнять соотношение доходов 10 % самых высокооплачиваемых к 10 % низкооплачиваемых.

Понятия «думать» и «мыслить» разделяет воля — готовность приложить умственные усилия

Радует происходящее на глазах взросление СМИ — она уже не только ставит вопросы, но и пытается на них отвечать («Не стоит сожалеть о социализме», «Известия» № 246, 30.12.10). Но прежде, необходимо признать разный уровень отвечающих, что определяется степенью их взросления и воспитания:

- на животном уровне восприятия окружающего мира их заботит опасность,
- на логическом уровне — труд,
- на творческом уровне — личное творчество,
- на перспективном уровне — соучастие,
- на культурном уровне — удовольствие.

Это значит, что и оценки одного и того же процесса окажутся различными, что и наблюдается при оценке роли социализма. В частности, понятие «отвергать» стыдно относить к научной лексике. Упомянуть о степени эффективности так же следует с указанием соответствующих причин. Если же давать оценку системе страны, то необходимо раскрыть ее политическую систему, что при соответствующем сопоставлении будет способствовать ее научному сравнению с сегодня существующей.

«От массовости охвата — к потребности индивидуального роста»

По-видимому, СМИ от разговоров о повышении качества вещания хотят перейти к делу («Год радио», «Российская газета» № 294, 28.12.10). «Радио сегодня уже не просто платформа, которую мы используем для прослушивания программ. Это — пласт культуры, это — стиль жизни». Кончилась эра, когда информацией считалось не то, собака укусила человека, а то, что человек укусил собаку. Необходимо удовлетворять потребность людей с определенным уровнем восприятия. Конечно, значительно больше тех, кто находится на нижнем уровне, но они не хотят, чтобы их только развлекали, а требуют возможности собственного роста, т.е. вовлечения в творческий процесс. Не объединение на базе животных спазм смеха, а вовлечение с помощью юмора в созидательный процесс по исправлению выявленных уродств общества. Для этого необходимо осуждение собственной глупости и пошлости с указанием соответствующего ориентира. Любое творчество неотделимо от пробуждения соответствующих эмоций. Прежде всего — смех над

собственным положением, который порождает не просто стыд, а и желание поправить дело. Эмоция должна объединять не всплески животной радости, а потребность совместного созидания, завершающуюся общей эйфорией. Человек жаждет получить личное удовольствие от участия в совместном деле.

Чужое веселье

Почти все телевизионные каналы (пожалуй, за исключением телеканала «культура») в новогодних программах 2011 года опустились до животного уровня восприятия. Если раньше они ставили задачу — развеселить своего зрителя, то сегодня они просто показывали чужое веселье. Они не поняли того, что со времен «Голубого огонька» телезритель вырос — его не устраивает демонстрация чужих эмоций, и он способен самостоятельно формировать собственные эмоции. Для этого ему нужен материал для размышления, в частности, для юмора, сатиры и веселья. Когда же представляемые с экрана эмоции не совпадают с эмоциями зрителя, то это вызывает лишь раздражение — насколько это тупо и глупо, когда артисты пытаются, используя психологические приемы, выдавить из зрителя животный смех.

Между прошлым и будущим

После отнюдь неревolutionного послания Президента РФ, посвященного нейтральной, но постоянно злободневной проблеме детства, СМИ проявили смятение: «У российской власти нет понимания того, следует ли начинать реформы или «можно во второй раз» войти в ту же нефтегазовую «реку» («Между прошлым и будущим», «Известия» № 01, 11.01.11). Да, политическая пауза заметна, но оправдана. Речь идет не об остановке необходимых реформ, а о более основательной их подготовке. Власть не хочет революционных пертурбаций, инспирированных ни сверху, ни снизу. Она справедливо считает, что сам народ должен созреть и сознательно воспринимать необходимость реформ. Да, и противником является не внешний противник, а личная внутренняя заскорузлость каждого. Ведь образование соответствует международному уровню, но необходима корректировка воспитания — отказ от классовости в собственном обществе и изменению отношения к гражданам смежных государств. На повестке дня — толерантность! Не показная и официальная, а бытовая. Врагом ее является не идеология, а фактическая дифференциация общества. Власть не хочет раскола общества

и не стоит ее упрекать в том, что «власти принялись налаживать диалог с теми, кто не заслуживает ничего, кроме жесткого наказания». Воспитание начинается с установления доверия не кому-то постороннему, а к самому воспитуемому. Если честно признаться, то все существующие в России политические партии копируют КПСС, т.е. не готовы к этому. Им тоже нужно дать время на внутреннюю «перезагрузку».

Когда же клюнет «жаренный петух»?

Сегодня — время подводить итоги года и делать выводы на будущее. В СМИ с первым все в порядке — упреки в «нефтегазовой игле» и «утечке мозгов» (в 2009 году только в США российская профессиональная эмиграция составила 48 тысяч человек, в Израиль — 12 тысяч, в Австралию — 10 тысяч («Сила слабости», «Российская газета» № 1, 11.01.11)). Со вторым — полный разброд, который начинается на самом вершине. И дело не в личностях мною уважаемых руководителей, а в их экспертах. Сколько раз со всех сторон была отмечена убогость РАН. Пора понять, что ее нужно не обновлять и модернизировать, а полностью перестроить — без нее никакая инновационная деятельность (за исключением отдельных всплесков типа Сколково) невозможна. А ее нужно перестраивать в виде трех этажей: РАН (урезанная в десятки раз за счет профессионального сокращения и числа, и качества институтов) — государственная фундаментальная наука, фирмы — прикладная наука, и кафедры ВУЗов — массовая творческая лаборатория. Все это должно координироваться не по совместительству в Министерстве образования, а самостоятельно и ответственно — в Министерстве науки. Конечно, никто на это сегодняшних руководителей страны на это не подвигнет, кроме их собственной интуиции. Поэтому риск, есть, но ждать дальше нельзя. Ведь получается, что Россия готовит научные кадры для всего мира. Сегодняшний уровень РАЗВИТИЯ науки и ОРГАНИЗАЦИИ внедрения ее результатов позорен. Нужно не стесняться начинать с нуля, т.к. всего этого не было в СССР, и все успехи держались на страхе и достигались инициативой Л. Берия и его последователей.

Использование теории грамотного мышления

Исходя из характера естественных процессов, теория грамотного мышления предполагает пошаговый процесс развития, когда каждый шаг состоит

из творческого изменения качества процесса в мире эмоций и последующего количественного развития по всем уровням познания. Это не совпадает с широко распространенным логическим мышлением, основанным на причинно-следственных принципах. И вот СМИ заметили эту разницу («Меч стал короче, а щит — длиннее», «Известия» № 02, 12.01.11). Речь идет о характере переговоров Россия — НАТО относительно создания совместной ПРО. У обеих сторон вызвало раздражение многолетнее и бесполезное дипломатическое переливание из пустого в порожнее, построенное на логическом мышлении. Принято решение о создании поэтапной необратимой ситуации, при которой на каждом этапе формулируются условия невозможности конфликта Востока и Запада. Это позволит уже в марте определить архитектуру ПРО НАТО, а в июне — представить на обсуждение доклад по всестороннему сотрудничеству с Россией в этой области.

Государство должно воспитывать не интеллигента, а аристократа творчества

СМИ задумались о формировании стимула для успешного творчества. Сразу были отвергнуты два принципа. Развитие не может строиться на ленинской философии «отрицания отрицанием», а должно базироваться на принципе творческого консерватизма: «Новые цели следует изображать не отрицанием, но продолжением прежних, «вечных». Старые ценности следует не уничтожать, но реинтерпретировать в пользу новых» («Творческий консерватизм», «Известия» № 02, 12.01.11). Вторым отвергнутым принципом должен стать принцип бизнеса, когда личный успех приобретается на косяках коллеги. Это может быть достигнуто после корректировки воспитания в государственной политике — кроме «широты» охвата интересов всех слоев населения, ввести временную глубину, или «долготу» интересов для последующих поколений. Для этого вместо образовательной цели системы обучения — создать образованного интеллигента, должна быть поставлена цель системы воспитания — сформировать аристократа духа, творца, который воспринимает творчество не как желание обогатиться, а как долг перед всем человеческим родом и продлить собственную жизнь. «Интеллигент — это поверженный аристократ. Отвергнутый от исторического творчества, а потому объявляющий недоступный виноград зеленым. Аристократ стремится к свершениям — интеллигент оплакивает издержки... Интеллигенту мешает собственная гордость — ему кажется (и он совершенно прав), что народ, а особенно государство недостаточно его ценят. Однако, если народу, как

стороне малопросвещенной и тоже страдающей, он это неуважение простить еще может, то снисходить к государству очень трудно». Отсюда возникает «национальная идея» — переориентировать систему образования с формирования интеллигента на воспитание творческого аристократа-консерватора.

Известность определяется не гениальностью автора, а близостью к нему уровня СМИ

Общество еще не готово установить для себя самую какую-либо классификацию, кроме физических возможностей реального мира. Но СМИ все чаще упираются в эту глупость. В данном случае на примере познания музыки Малера («Боль и страдания Малера», «Известия» № 04, 14.01.11). Они вынуждены признать, что прижизненного признания не состоялось. Он не дожил до 1933 года почти двадцать лет, но его музыку ругали не только антисемиты. «Еще никогда мои уши не подвергались такой жуткой музыкальной пытке...». «Это нагромождение музыки всех родов...». «Бездарная симфония Малера с грубой грузной инструментовкой...». А все определялось неспособностью этих слушателей выявить заложенную автором структуру. Но это же можно оценить, как кризис самой процедуры экспертизы — допустима лишь оценка истинности мысли. И лишь в 1967 году Леонард Бернстайн провозгласил: «Малер — его время пришло!». Сегодня, даже те, кто не разделяют принципы Малера, вынуждены признать, что распространение его музыки, его популярность, его репертуарность в самых разных концах Земли, просто поражает.

Кто и куда ведет развитие общества?

Впору, используя сюжет фильма «Карнавальная ночь», воскликнуть: «Люди! Ау...». Попробуем найти ответ на вопрос заголовка:

- Российская Академия наук не признает мир эмоций (духовный мир) и развитие в нем,
- религия обещает Божью благодать в нем лишь после смерти,
- Государственная Дума принятие законов обсуждает лишь с лоббистами,
- Общественная Палата вместо формулирования общественных интересов предпочитает обсуждать чужие ошибки,
- премьер-министр занят заботами бюджета,
- Президент озабочен проблемами детства.

Кто же формулирует интересы общества? СМИ убедились, что интересы телевидения формирует рейтинг, т.е. наиболее многочисленная и в настоящее время — беспризорная в сочки зрения воспитанная, часть общества («А труа с телевизором», «Известия» № 04, 14.01.11). «И один очень авторитетный и талантливый телевизионный начальник сказал: зря вы так нападаете на телевидение, Оно, сказал он, вслед за Стендалем, только зеркало, которое несут по грязной дороге». Ребята с телевидения лучше знают, что нам на самом деле надобно. Ведь рейтинг определяет, что «пипл хаваает». А то, что это — позиция маргиналов и что это нечестно — перед теми, кто продолжает смотреть телевизор, разрешается лишь догадываться. Но ведь обществу недостаточно признать существование мира эмоций — нужно научить людей в нем жить, т.е. знать его правила, свои и чужие интересы. Без этого воспитания не может быть никакого развития, воплощенного в модернизацию и инновацию.

Нельзя быть немножко беременной...

«Этим, на мой взгляд, существенные изменения и заканчиваются» — сделал Президент РФ неутешительный вывод в отношении почти трех лет «своей» борьбы с коррупцией («В зоне особого комфорта», «Российская газета» № 5, 14.01.11). Дело в том, что Россия переживает переходный период, когда ее население повышает уровень своего восприятия с логического уровня восприятия окружающего мира до творческого. Он сопровождается прощанием с авторитарной системой управления, действующей в реальном мире, и приобщением к демократической системе, действующей в мире эмоций. Новым является повышение доверия к каждому гражданину, когда на смену жесткого исполнения кем-то установленных правил приходит потребность ему самому лично формулировать эти правила для очень многих ситуаций, учитывая только одно — интересы коллеги. Постепенно придется пересматривать многие «нельзя». Если до сих пор они формулировались требованиями должностных инструкций и соответствующих кодексов, то сейчас предлагается их формулировать самому. Ошибка в таких формулировках, реализованная в виде собственных поступков, карается изоляцией от общества. Во многих (не только исламских странах, но и в Китае) эта изоляция имеет вид смертной казни. Для России этот вариант неприемлем не только из-за своей жестокости, но и из-за невозможности исправить допущенную ошибку. Поэтому необходимо разработать соответствующие воспитательные, но ощутимые меры общественного порицания, а не властного осуждения.

К ним не могут быть отнесены меры в виде ущемления социального положения человека и его семьи — например, в виде шкалы штрафов. Грубо говоря, на лбу коррупционера должно быть четко написано — «взяточник» (без какой-либо упрощающей градации), что должно сохраняться до его общественного покаяния. Только подобные общественные эмоциональные оценки могут повлиять на поведение человека в мире эмоций.

Просчеты экономистов

Завершение года является моментом истины не только с точки зрения подведения итогов, но и оценкой истинности используемых структур. С этой точки зрения интересно мнение Президента торгово-промышленной Палаты РФ («Достижения не должны заслонять проблемы», «Российская газета» № 5, 14.01.11). К сожалению, он делает упор на описательной стороне вопроса, рассуждая о предкризисной модели развития, но, не раскрывая ее сущности. Основной недостаток он видит в том, что 40 % ВВП создается за счет экспорта сырья, а корпоративный долг достиг 500 миллиардов долларов и имеет зарубежное происхождение, а банковская система является неконкурентоспособной по сравнению с зарубежной, ни по предоставлению долгосрочных кредитов, ни по процентным ставкам. Результатом этого он считает хроническую нехватку инвестиций и усиление дифференциации населения по доходам, и научно-техническое отставание. Причиной же он считает — отсутствие конкурентной среды с существующей практикой лоббирования чиновниками всех рангов интересов крупных компаний, а также решение о приватизации долей государства в их акциях. Опираясь на «многие дискуссионные высказывания в печати», он предлагает следующие «антитезисы»:

- перевод экономики на инновационные рельсы должен производиться на восстановлении индустрии на современной основе,
- модернизация экономики должна сопровождаться демократизацией общественной жизни,
- демократизация не должна сопровождаться ослаблением роли государства,
- экономическую модернизацию необходимо сосредоточить на защите человека и его собственности,
- для России плодотворна многовекторная политика,
- нельзя принижать общечеловеческие ценности,
- нельзя связывать модернизацию с позицией В. Путина или Д. Медведева.

Во всех этих предложениях поражает не только отсутствие решения изначально поставленных автором проблем, но и облачение этих абстрактных предложений в виде «антитезисов». Действительными проблемами являются следующие:

- развитие России осуществляется в виде трех автономных слоев — малый (семейный) бизнес, фирма и государство со специфичными непересекающимися интересами, при этом только государство способно объединить эти слои в виде создания конечной продукции,
- широко распространенной ошибкой является игнорирование указанной автономности, как самими субъектами, так и властью,
- исправление этой ошибки требует соответствующей корректировки действий власти в построении политической, финансовой, технологической и кадровой систем.

Как исправить рукотворные промахи?

Вот вмешался один американский Президент в судьбу Ирака и устроил «Бурю в пустыне». Проявил его последователь инициативу и устранил С. Хусейна — и развалилось государство. Что же делать дальше («Пейзаж после бури», «Известия» № 05, 17.01.11)? Да, руками человека разрушена существовавшая структура с имевшимися силами и противовесами. Американцам надоело играть в эти игрушки, и они выводят свои войска. Но ведь — корыто-то разбито. Уровень развития населения — логический, и не только ранее существовавшая авторитарная власть исчезла, но и система ее формирования — законодательная власть, основанная на бывшем авторитете. Это значит, что уничтожен носитель логического уровня, а уровень развития населения снижен до животного уровня. Необходимо населению создавать структуру, отражающую его возможности. Так как в пределах бывшего государства единства нет, то могут появиться только такие локальные структуры, в пределах которых оно существует. Это является результатом, который до сих пор не предусмотрен в международном праве — там признан только стратегический уровень в виде развала экономики. На внутригосударственном уровне подобный исход исправляется назначением управляющей команды, выправляющей последствия банкротства. Здесь, видимо, должны сказать свое слово международные организации и, в частности — Совет безопасности ООН и Лига арабских стран. Но оплачивать все репарации должны США, как организатор всего безобразия. Расчет на «это пройдет» поощряет следующего авантюриста.

Что — после религии?

Все меньше остается людей, для которых любая религия является врагом, с которым нужно покончить, вести борьбу по всем направлениям или вывести само упоминание религии за пределы общественной жизни. Наука уже признает существование духовного мира (мира эмоций), даже указывает, что его естественное влияние ограничивается созданием человека с логическим уровнем восприятия окружающего мира. Как геном человека не отказывается ни от одного этапа развития, так и общество не имеет права отрицать роль и обязано поддерживать религию в воспитании людей, находящихся на уровнях развития, предшествующих творческому, когда у человека появляется осознанное отношение к творчеству. Поэтому «гораздо более эффективной реакцией на возрастающую роль религии в жизни людей является поиск нестандартных решений для ее интеграции в общественную жизнь» («День всех религий», «Известия» № 05, 17.01.11). В Библии утверждается способность Бога управлять происхождением и развитием всей Природой, а человеком — до животного уровня восприятия. Но все меняется после того, как появляется Адам и из его ребра Ева. Бог в Нагорной проповеди, как равный, обращается с советами по поведению человека, поднявшегося до логического уровня, т.е. действительно передает ему все бразды по дальнейшему самосовершенствованию. Наука утверждает, что это — последнее напутствие Природы и, начиная с этого уровня, развитием человека занимается общество. Именно оно занимается его образованием, воспитанием, трудоустройством и социальным обеспечением, а от установления для этого каких-либо моральных норм религия уклоняется. Поэтому крайне ценно приглашение зам. председателя ОВЦС Московской патриархии к сотрудничеству с властью в том, что «ближайшее будущее человечества в значительной мере будет определяться глобальной дискуссией о ценностях, которые должны ориентировать частную жизнь, устройство и развитие общества. В этих дебатах все более существенные позиции занимают религиозные традиции, которые не просто говорят о некотором наборе этических норм, но и высказываются о законах развития человеческой личности и общества, а также их связи с невидимым миром и вечностью».

Опять власть упускает инициативу

Каждому из нас знакомо утверждение: «Семья — первичная ячейка общества». Но не все вникают в его суть: семья — единственная возможность

общества повлиять на каждого, т.е. обеспечить массовость принимаемых решений власти. С точки зрения науки — это единственная возможность привлечь все общество к творческому развитию. Именно роль семьи в государстве определяет уровень восприятия всего общества, а не его отдельных вундеркиндов. Во времена советской власти именно воспитание членов семьи определяли логический уровень восприятия общества. Было введено ограничение — достаточно одного образования и, ни в коем случае — свободы творчества. Все люди оказались на уровне логического мышления, без права на творчество, которое приравнивалось к инакомыслию, что по инструкциям НКВД соответствовало «врагам трудового народа». Сегодня на повестке дня власти — определить свое отношение к семье. По мнению СМИ — власть остается в стороне и все отдается в руки религии («Патриархальная семья» «Известия» № 06, 18.01.11). Конечно, по сравнению с действиями Советской власти — это шаг вперед, т.к. некоторым (верующим в чудеса религии) дается право творчески мыслить. Но остальные-то оказываются в категории детей неполноценных придурков, которым запрещено творческое развитие? Первым это ощутит экономик, которая будет довольствоваться не проявлением массового творчества, а лишь избранными участниками Сколково! Русской православной Церкви, безусловно, спасибо за поддержку семьи, но это — государственная забота.

Однобокость сдерживает развитие

Во времена Советской власти нужно было удерживать развитие человека на логическом уровне восприятия окружающего мира, иначе он начинал критически воспринимать действия власти. Но, судя по лозунгам политических партий, это время позади. Ан — нет! Читаешь СМИ и убеждаешься — время творчески мыслить еще не пришло — продолжают советские традиции! («ВУЗы заставят лучше учить», «Известия» № 06, 18.01.11). Власть продолжает «держат и не пушат», не подпуская студентов к самостоятельному творческому мышлению. Пора успокоится — содержательное полушарие мозга развивается успешно, и пришла пора развивать эмоциональное полушарие мозга, отвечающее за творческую работу, т.е. необходимо обучение дополнить воспитанием человека. Это значит — открыть для него творческие уровни развития, т.е. признать существование мира эмоций (духовного мира), изучать и использовать его законы. Нельзя ждать естественного отхода сопротивляющихся «ненаучным взглядам и мракобесию» сегодняшних академиков РАН в «лучший мир» и, тем самым создавать недоразвитое поколение сегодняшних ученых. Пора и власть употребить!

Какое удовольствие — признать соседа дураком...

Конкуренция родилась не в бизнесе — она порождение мыслящего существа, т.е. начиная с того момента, когда начали сопоставляться еще не продукты, а только замыслы. Очень часто аналитики сопоставляют рукотворные умственные потуги, прежде, чем проверить их на истинность, т.е. на соответствие естественным законам. В результате вместо обсуждения процесса развития, начинается межличностное выяснение отношений («Где реформы?», «Известия» № 07, 19.01.11). Очень хочется с помощью топора решить сложную проблему. Нельзя в задержке внедрения непроработанных поверхностных предложений винить чиновников — ведь им приходится исполнять те законы, которые учитывали лишь вчерашние реалии, т.к. сам законы формулируются далеко небезупречно. Реформа должна исходить из стремления создать систему, а не удовлетворить отдельную творческую мысль инициативного автора или даже политической партии. Да, действительно назрела для решения проблема госуправления. И ломать — не строить! Но ведь нужно думать о последствиях возможных реформ.

Воспитание нельзя сводить к ознакомлению с чужим опытом

Власть начала признавать потребность дополнить образование воспитанием. Помощник Президента РФ выступил с предложением — создать инфраструктуру, позволяющую студенту параллельно с получением образовательных знаний развивать свои творческие способности («О бедном студенте», «Известия» № 08, 10.01.11). Он обратил внимание на причину оттока капитала из России — отсутствие возможности использовать творческие возможности, начиная со студенческой поры. Он предлагает предоставить возможность совместить годы учебы с работой по совместительству, т.е. «в каждом ВУЗе должны быть сформированы возможности для занятости студентов, а у компаний должна появиться заинтересованность в этом... Можно работать после учебы на кафедре, в библиотеке, в кафе, в конце концов, делать переводы. И получать деньги за это». Польза, прежде всего — в воспитании ответственности за принимаемые действия, а также за появление потребности в осуществлении личного творческого выбора.

Лапидарное изложение субъективных трактовок

Менее года осталось до очередных парламентских выборов, чуть больше — до президентских. Но СМИ уже начинают мусолить эти вопросы.

Следует понимать, что этим демонстрируется отнюдь не желание продемонстрировать долгосрочные прогнозы. Нет, аналитики, да еще с титулами, желают ориентировать их направленность («Экзистенциализм президентских выборов», «Известия» № 08, 20.01.11). К сожалению, ими делается расчет только на вчерашний день. Предполагается, что избиратель за истекший период не поумнел, ему отказывается в способности самостоятельно мыслить, что позволяет копаться в эмоциональном выборе среди описательных штампов. Расчет делается на советского дурака, которому, не важно, как и почему, но нужно обещания во всех вопросах «белого и пушистого». Добрый руководитель должен все это обеспечить, а ты должен «хавать приготовленную политиками лапшу». По этой логике — не нужно утомлять себя рассуждениями, и, тем более — сомнениями. Избиратель должен только голосовать! Обидно, что «так далеки они от народа!» Неужели не видно, что авторитет и Д. Медведева, и В. Путина объясняется их стремлением раскрыть механизм и пружины всех рассматриваемых процессов. Доверием к осознанному выбору, а не к красивым лозунгам. Избиратель за прошедший избирательный цикл вырос — он уже не верит описаниям чужих чудес, а хочет сам отвечать за действия выбираемой власти. Поэтому ждет от указанных аналитиков формулировку требований к будущим кандидатам во власть. И не нужно в этот простой вопрос вмешивать «экзистенциализм».

Природа исключает авантюризм

Каждый знает: «Авантюризм — это плохо!». Вне зависимости от намерений, оценка должна исходить из результата. Ведь жадность — основа конкуренции. Она способствует мобилизации всех возможностей человека и отсеивает конкурентов, но результатом ее является нарушение естественных балансов, т.е. — рукотворный кризис. Единственным утешением является самомнение — это относится не ко мне, а к соседу. Речь идет о том, что нельзя прыгнуть выше головы, т.е. творчество не может относиться к избранным, а должно опираться на массовость («Инновации в деталях», «Известия» № 09, 21–23.01.11). Да, год назад иннограда не было даже на бумаге. За рекордно короткие сроки авторам идеи города, в котором бы перспективные научные разработки становились бизнесами, удалось подготовить всю правовую базу. Но ведь это — поощрение алчности бизнесменов, а должно служить подъему фронта творческих разработок в стране. Ау! Руководители! Никто не спорит — пусть будет пять выбранных направлений! Но платформой для них должна быть вся страна, а не отдельная бородавка на ее теле. Ведь в исходных намерениях было четко сформулировано: «Инноград — это база для

развития всей страны!». Почему об этом уже забыли? Где связь Сколково с кафедрами ВУЗов? Нужна система не для отбора инноваций в «Сколково» — точнее, она должна быть дополнена системой для моментального тиражирования удачных идей по всей стране. Иначе возникают условия для выращивания варианта «научных хапуг» в бизнесе.

Спазматический контроль и диалог на случайную тему

Прошло пять лет с момента первого заседания Общественной палаты России. Абсолютно правильно созданный орган, потребность в котором несомненна. Но системная потребность в нем до сих пор не сформулирована. Удобная, но безответственная и неконструктивная формулировка — для диалога власти и общества. Попробуйте оценить ее полезность! Не зря некоторые называют ее гласом НКО. Но ведь государство нуждается в гласе всего общества. А для этого сама власть должна потесниться и выделить для общества сектор из законодательной и исполнительной власти. Необходимо упреждать события, чтобы получить «возможность менять ситуацию не на митингах, но через деловое взаимодействие власти и гражданского общества. Власть чаще всего готова слышать предложения, основанные на профессиональном знании, на понимании всего комплекса последствий» («Диалог власти и общества», «Известия» № 09, 21.01.11). Но при чем тут «давление активного гражданского общества? Сотрудничество должно начинаться с согласования обязательств, а завершаться — совместным участием в общем деле. Любой процесс развития начинается с формулировки интересов для будущих законов. Сегодня здесь безраздельно царствуют лоббисты Госдумы. А результатом становится их подгонка под возможности Правительства. Какое же это развитие — так «остаточный принцип», т.е. «что Бог пошлет». А если учесть постоянное политическое давление ЛПР и КПРФ, то остается восхищаться тем, что получается на самом деле. А при чем тут Общественная палата?

Доверие к власти и ее «двойникам

В Уголовном кодексе есть понятие мошенничества, когда для условной структуры политического уровня познания предлагаются вполне убедительные подтверждения на остальных уровнях. В последнее время гражданам России были продемонстрированы два случая липовых систем власти:

одно — в станице Кущевской Ставропольского края, другое — в центре столицы. В обоих случаях власть оказалась неспособной защитить себя и обманула доверие граждан, несмотря на наличие «служб собственной безопасности», которая, оказываясь, может контролировать отделы кадров, но не способна контролировать действия. В Кущевской бандиты создали параллельную власть, которая внешне копировала действующую. В столице оказалось достаточным пьяному сопляку назваться сыном генерала МВД и одеть чужой китель («Синие ведерки» разоблачили самозванца», «Известия» № 09, 21.01.11). В обоих случаях действующая власть спокойно потеснилась, предоставив «двойникам» карт-бланш и длительное время уступала даже беззаконию. Стоит ли после этого удивляться тому, что кое-где, тайком, в разовом порядке просто ворует или берет взятки. Оказывается организация власти не соответствует современной системе, а просто — подобна стаду животного уровня.

Партийная серость в мышлении

Приближение мартовской избирательной компании сопровождается активизации в деятельности партий. И это, как в фотографии, способствует проявлению негатива. Секретарь президиума Генсовета бодро вещает: «Руководители страны разрешили «Единой России» использовать свои изображения и высказывания в ходе весенней избирательной компании» («Решение избирательное», «Известия» № 10, 24.01.11). Да, не зря народные поговорки таким лидерам советуют молчать. Ведь «изображения и высказывания» характеризуют описательный характер рассматриваемых процессов, т.е. принципиально устаревший логический уровень восприятия окружающего мира. Отличие упомянутых руководителей в том, что они мыслят, т.е. характеризуются творческими подходами к решению текущих проблем. Поэтому партии у них нужно заимствовать методологию, т.е. подтягивать своих членов на творческие уровни восприятия действительности. Поэтому предстоящие выборы — это не «тренировка» тактики борьбы за депутатские кресла, а результирующая оценка годности партии к управлению. «Сейчас, в сфере региональных выборов, Президент и Премьер-министр, ставят на «единоросов» как на системообразующий элемент политической конструкции». Но при такой трактовке этого доверия можно вспомнить пословицу: «Заставь дурака ...». Но вопрос более серьезный, т.к. позорит этих лидеров, давая основания их недругам в обвинении об элементах надвигающегося культа личности. Демонстрация авторитета требует делового обоснования.

Нужно уметь отделять зерна от плевел

События 11 декабря прошлого года на московской Манежной площади неожиданно озаботили СМИ проблемой: «А что такое государство?» («Нация без этнофактора», «Известия» № 11, 25.01.11). Далее последовал конкретный вывод: «Строительство российской нации — непростая задача». Так и хочется разбудить наших аналитиков! Государство характеризуется структурой, обеспечивающей не только существование, но и развитие общества — существование на базе природных ресурсов и трудового потенциала населения и развитие на базе исторически сложившейся политической системы. Основными противниками этому являются социальные и национальные претензии. Насколько успешно функционирует эта структура, определяется личными способностями руководителей страны и регионов. Таким образом, даже разговоры о какой-либо нации, претендующей на роль титульной, оказываются вредными для развития общества. Для проявления национальных особенностей имеется широкий культурный фронт, который наряду с религиозным, безусловно, будет поддерживаться властью. Вопросы «задабривания» меньшинств или агрессивной инфильтрации их в чуждую культурную среду важны, но не относятся к первоочередным. Участие в указанных выше событиях тех или иных национальных представителей нужно объяснять не дефектами политической системы государства, а персональными ошибками отдельных чиновников. После их выявления нужна прополка — пора понять, что руководителем того или иного ранга может быть далеко не тот, кто этого хочет и даже «побеждает» на выборах.

Кому нужно такое государство?

Считается, что мужик ждет, пока его клюнет «жареный петух». Но оказывается, что нельзя этого ждать, оставаясь «мужиком». Страшный теракт в Домодедово встряхнул СМИ. Они «неожиданно» задумались: «Можно ли его было предотвратить?» («Остановить смертника», «Известия» № 12, 26.01.11). Почесав репу, они стали предлагать — спецслужбам нужно работать на упреждение, усилить службы безопасности транспортных узлов, закупить новейшее оборудование, усилить службу кинологов, уничтожить базы террористов и т.п. Но все эти советы говорят лишь об одном — о глупости советчиков, точнее — о нахождении их на уровне недоразвитости советских времен. Вспомним совет К. Прутоква: «Зри в корень!». Что обществу нужно — успех в противоборстве или искоренение явления? Чтобы его искоренить, необходимо создать условия

для осуждения его там, где оно зарождается. До тех пор, пока государство не создаст условия, когда смертника станут осуждать на его малой родине (а не рассматривать его, как героя), процесс будет существовать с затуханием или развитием интенсивности, т.е. ничего не изменится. Как это сделать — забота не СМИ, а государства. Если оно этого не может, то «все будет так», т.е. ему нравится быть пособником террористов, хотя это можно прикрыть фиговым листком сочувствия пострадавшим.

Моральная сторона инноваций

В СМИ проснулась тоска по романтике («Когда рассеялся лирический туман...», «Известия» № 12, 26.01.11). Речь идет о воспоминаниях молодости, когда ради достижения общей поставленной цели, приходилось преодолевать многие бытовые и социальные невзгоды. Время прошло, но память именно трудностей преодоления вызывает у участников чувство сопричастности и даже гордости. Сегодня в повестке дня проблема инновационного обновления государства по всему азимуту трудовой и умозрительной деятельности. Упомянутое чувство тоски требует оценки преодоления предстоящих трудностей. Речь идет не о редких наградах (цена которых после отсеивания сначала всех советских, а далее и памятных, существенно девальвировалась). Пусть этим балуется власть. Сейчас нужны массовые значки. Вспомним значок БГТО — ведь он ничего не стоил, а с какой гордостью его носила молодежь. Поэтому на повестке сегодняшнего дня — появление значка «Участник модернизации России». Эта моральная оценка инновационной деятельности повысит интерес и активность, а главное — массовость всего процесса обновления России.

Очередная победа демократии

Ведь это только в самой грубой форме тупость авторитарной власти представлена руководителем-самодуром. Гораздо чаще она прячется за инструкциями с грифом «для служебного пользования». Поэтому вступление закона об инсайде нужно рассматривать, как очередной демократический шаг в развитии общества («Тайное станет наказуемым», «Известия» № 13, 27.01.11). Безусловно, это принципиальное приближение к цивилизационному решению проблем. Ведь сегодня, буквально, потрясают цифры миллиардных нарушений, вскрываемых Счетной палатой. Но гложет мысль,

а не являются ли они причиной различных методик подсчета у исполнителей и контролеров? Казалось бы просто необходимо потребовать от этих участников консенсуса по методологическим вопросам до предъявления и обсуждения самих цифр. Но появлению указанного закона следует аплодировать. Обидно, что он относится только к экономике, а ведь у нас есть и другие уровни познания и, прежде всего — политика. Можно понять закрытость действий силовых служб по отношению к внешним врагам государства, но этого нельзя сделать для бытовых отношений. Ведь это — наша жизнь, и «шила в мешке не утаишь», т.е. закрытость сводится к нежеланию говорить о роли силовых ведомств в СМИ, сохраняя это право для Интернета.

Пришла пора задуматься всем

Террористическая активность всколыхнула в СМИ. Речь идет не столько о масштабах беды, сколько о ее глубине — проблема опустилась из кабинетов вышестоящих чиновников на бытовой уровень. «Взрыв в Домодедово показал, что спецслужбы не только не в состоянии предотвращать подобные теракты, но и не представляют, как действовать после них» («Гол в свои ворота», «Российская газета» № 15, 27.01.11). Нельзя оправдываться тем, что летопись терроризма насчитывает уже несколько столетий. Нет! Террор является естественным видом взаимодействия людей, доставшийся нам от животного мира. Но если в то время он опирался на обиду, сформированную на базе физических чувств, то сейчас он может опираться на влияние общества. Да, исполнитель должен находиться на животном уровне развития. Он сам может не иметь собственных интересов и не понимать последствий, но его обязательно к этому должно подтолкнуть его окружение — его семья, рабочий коллектив и политическая организация. Поэтому любое серьезное противодействие терроризму должно иметь ВСЕ эти четыре направления. Лишь после этого можно говорить о его эффективности.

Ценность — в предсказании не факта (что делают экстрасенсы), а тенденции (что делают аналитики)

Мыслить — это значит уметь предсказать тенденцию развития процесса. Но СМИ пытаются свести это только к предсказанию факта и возможности эмоционально отреагировать на произошедшее («Когда говорят взрывы, писатель не может молчать», «Известия» № 13, 27.01.11). Подобное

упрощенничество просто позорит роль писателя — он всегда был глашатаем будущих перемен, а не плелся в «хвосте событий». Кому нужны ритуальные соболезнования, если не ясны причины. «Тяжело писать о культуре...», но ведь она является вершинным уровнем способности человека мыслить. Человек должен ходить в музей не за эмоциональными всхлипываниями о прошлом, а за способностью культурно построить будущее. Русский язык должен уважаться не из-за того, что «он — русский», а за его богатство, способность эмоционально выразить то, что недоступно другим языкам, т.е. способствовать процессу мышления. Эмоция — это фундамент творческой мысли. Это понимали и Гоголь, и Тургенев, и Достоевский. Почему же сегодняшние «писатели» просыпаются только после теракта? Ведь широко распространен английский только за то, что исторически он сумел оказаться наиболее приспособленным для торгового и промышленного общения. Сегодня действительно на русском языке удобно мыслить, но нужно это использовать и развивать в анализе. Не молчать могут и дикари, а вот уметь мыслить должны писатели. Да, действительно «при всех головокружительных поворотах литература сохранила свет и боль, идущие еще из древности». Это — нам подарок от предков. Поэтому наша задача не растерять его, а развить. Позорно не выполнять этот завет, ссылаясь на то, что «культура в обществе, где столько бед, не бывает сильной». Раньше это называлось пораженничеством, паразитизмом на развитии общества. «Поэт в России больше чем поэт!». Эти беды могут и должны преодолеваются с помощью языка активно мыслящего писателя.

Ценности для детского сада

РПЦ предложила обществу обсудить список ценностей, которые остаются для России вечными («Свобода, жертвенность, любовь», Российская газета» № 15, 27.01.11). Этими ценностями, по мнению главы Синоидального отдела по взаимоотношениям Церкви и общества, являются следующие восемь:

- справедливость,
- личная и индивидуальная свобода,
- солидарность,
- соборность — единство власти и общества,
- самоограничение и жертвенность,
- патриотизм — вера в Россию,
- благосостояние и достоинство человека,
- любовь и верность, забота о младших и старших.

Это предложение, безусловно, заслуживает уважения, т.к. отражает вклад РПЦ в воспитание общества. Однако, следует понимать, что в соответствии с возрастными изменениями уровня восприятия человека, они относятся к самому нижнему уровню — уровню детского сада, когда человек только вступает в жизнь и еще не стал не только творческой личностью, но даже не способен участвовать в общественном процессе. Поэтому остается пожелание — продолжить составление перечня для остальных возрастных групп.

Каждый кризис создается глупостью руководителя

Обидно, когда могущественные СМИ сознательно демонстрируют свою немощь. Невольно закрадывается сомнение в порядочности их руководителей. Сегодняшние события в северной Африке преподносятся СМИ, как внезапно свалившийся форс-мажор, который привел «арабский мир на порог больших потрясений» («Египетская сила», «Известия» № 15, 31.01.11). Ведь речь идет не об описании событий, а о стремлении исключить связь между глупостью руководителя и порожденным этим кризисом. Кризис всегда возникает при отступлении рукотворной деятельности человека от законов Природы. В данном случае — о несоответствии решений политического уровня по использованию возможностей стратегического уровня. Это беда всех сегодняшних экономистов, которые не учитывают, что вся рукотворная деятельность в стране должна характеризоваться балансом стоимости потребления по всем уровням познания со стоимостью создаваемых систем при развитии страны. Это требует соответствующего взаимного согласования при использовании указанных затрат. Решения египетского руководства исходили не из исторических потребностей и возможностей страны по перевариванию многомиллиардных дотаций. (Кстати, такая же картина наблюдается при потреблении природной ренты в виде полезных ископаемых или печатания бумажных денег). Кризис был неизбежен, речь шла только о сроках его возникновения. Справедливость этого подтверждается его воспроизводством в ряде аналогичных стран. Можно согласиться с тем, что указанные дотации полезны, но требуют соответствующего управления всей экономикой. Конечно, недопустимо накопление «мыльных пузырей» за счет воровства и коррупции, что провоцирует революцию. Но Египетский лидер не сумел этого использовать. В то же время нельзя ерничать по этому поводу — Россия знает насколько трудно исправлять огрехи таких революций — искажается нормальная жизнь целых поколений.

Глупость руководителей выходит боком для подчиненных

Экономика в панике — «страна оказалась на грани инфляционного бума. Прогнозы (5–7% за весь 2011 год) можно сдавать в утиль: инфляция только за январь составила около 2%» («В России за неделю выросла картошка», «Известия» № 16, 01.02.11). Это объясняется непоследовательностью и неграмотностью политических решений руководства. Дело в том, что все изменения — структура всех процессов развития создается в мире эмоций, законом для которого является мораль общества. И лишь реализуется она усилиями в реальном мире. Правительство неоднократно и громогласно заявляло о проведении политики экономической эффективности. Но под влиянием лоббистов в первые же дни нового года объявило о повышении тарифов для естественных монополий. Это было воспринято, как эмоциональная отмашка: слова — это так — трепотня «для дураков», а на самом деле допускается забыть о требовании по повышению эффективности существующих процессов. Неотмененный закон выжимания из покупателей максимальной прибыли открыл шлюзы — инфляция стала неизбежной. Теперь пусть Центробанк выпрыгивает из штанов, принимая монетарные решения по снижению результатов этой инфляции через меры реального мира — поезд ушел. Пусть СМИ охают и ахают по поводу случившегося. А ведь все начинается с незнания членами Правительства теории грамотного мышления! Ведь указанное самовольное решение должно было быть пресечено формулированием Общественной палатой интересов общества. Нельзя утверждать, что «инфляция — это проклятие российских экономистов». Нужно вспомнить, что год назад на совместной коллегии Минфина и Министерства экономического развития Премьер-министр В. Путин усомнился в способности финансовых властей понимать, откуда берется инфляция, и выработать меры по борьбе с ней.

Смесь французского с нижегородским

СМИ ухватились за первую отечественную публикацию по вопросам современного бытия одного из академиков РАН — в книге Человек и Вселенная» приведены постулаты «религиозно перековавшегося» представителя науки («Человек и Вселенная», «Российская газета» № 19, 01.02.11). «В книге показано, как энергетическая наполняемость организма поддерживается от видимых физических факторов — питания и дыхания, и от невидимых

тонких тел — ауры человека и Силы Света, энергия которых возрастает при молитвах. При этом, чем больше мы излучаем и впитываем энергию добра, тем становимся менее уязвимы для энергии зла... Необходимо остерегаться негативно мыслить и поступать, поскольку именно таким образом мы отчитываемся о своей жизни перед высшим разумом Вселенной... Трудиться и творить добро — вот наш единственный путь к совершенству... Человеку дана жизнь не для удовлетворения своих страстей и потребностей, не ради своих близких и не только для воспитания своих детей». Бедный шарият задыхается от зависти к упущенным возможностям со своим: «Аллах, Акбар!».

Признание исторической вины отражает уровень развития общества

Чтобы оценить разброс существующих взглядов, приводится притча об источниках прогресса: «Моисей сказал, что все от неба, Соломон сказал, что от головы, Христос, что все от сердца, Маркс сказал, что все от живота, Фрейд сказал, что все от секса» («нельзя каравану идти быстрее, чем могут старики и дети», «Российская газета» № 19, 01.02.11). Все эти высказывания далеки от истины, т.к. соответствуют лишь начальному творческому уровню развития человека. Недостаточно утверждать, что жизнь человека бесценна — необходимо обеспечить ее организацию в условиях общества. Поэтому истина создается не отдельным, даже — гениальным человеком, а обществом и имеет форму не высказывания, а системы взглядов. В этой системе осуждается выпячивание отдельных позиций в виде национализма, религиозности, социализма и даже патриотизма. Но признается необходимость критического отношения к собственной истории, а следовательно — исторической вины. Основной тезис — развитие обеспечивается политической системой страны во главе с конкретным руководством. «Человеку свойственны иллюзии, что он в состоянии создать идеальный мир». Но общество неоднородно, т.е. идеального мира для всех быть не может! Именно руководитель должен принимать решения с одной стороны — о построении реального мира, удовлетворяющего сегодняшних жителей, а с другой стороны — создать условия для повышения их уровня восприятия, т.е. прогресса на всех уровнях человеческого познания — в политике, науке, технологии и творчестве. Да, «эпоха высокоразвитых цивилизаций не разменялась эпохой варварства». Но это объяснялось не одичанием людей, а соответствующим управлением ими со стороны общества, приводящего к власти изуверов, которые опирались далеко не на его лучшие слои. Этим

история мстит обществу за поверхностный подход, игнорирующий истину. И бесполезно кому-либо, кроме самого общества, указывать на его вину — очищение возможно только через самопознание.

Финансисты не довольны проводимой политикой

Редкий случай — по недомыслию СМИ опубликовали «внутреннюю кухню» Правительства. Министр финансов выступил с программным заявлением о том, как России жить дальше («Кудрин начал перестройку», «Известия» № 18, 03.02.11). Его внимание привлек дециль — отношение доходов 10% высокооплачиваемого населения к доходам 10% низкооплачиваемых. Он послужил не только показателем социального неравенства, но и оценкой по ее снижению. Следует обратить внимание на актуальность темы, но при наличии исходной ошибки. Она заключается в игнорировании структуры общества. Необходимо этот показатель рассчитывать, как отношение доходов руководства отдельных структур к доходам подчиненных. Такими структурам должны быть:

- для процессов развития — малый бизнес (семейный подряд), фирма и корпорация,
- для процессов существования — чиновники.

Только в этом случае из полученных цифр можно будет сделать вывод о соотношении трудовых и нетрудовых доходов. Конечно, они оценят не столько вину Правительства, сколько упущения законодательства не столько в проводимой налоговой политике, сколько в системе начисления зарплат. И полностью исключат реплики о том, что наибольшее равенство существовало в СССР, а также объяснит источники успеха экономики в Гонконге.

Оказывается, что гении подразделяются по уровням познания

СМИ взбудоражены различием прогнозов гения в экономике Министра финансов РФ и не менее гениального политика помощника Президента РФ («В государственные банки пустят иностранцев», «Известия» № 19, 4–6.02.11). Разница в том, что первый в своих прогнозах исходит из оптимизации возможных результатов, а второй — из зыбкости самих результатов. В вопросах приватизации политик понимает, что кончается эра авантюризма и рынок начинает отказываться от эмоциональных оценок капитализации и становится на твердую опору оценки фактического капитала компаний.

Экономист же, как и хозяин Сбербанка, не хочет этого видеть и рассматривает только проблему поиска внутренних или внешних покупателей: «Аллергии к иностранцам больше нет, не думаю, что нам будут чинить препоны... Судя по тому, как двигались аналогичные сделки, можно предположить: то, что мы видим — следствие лоббистских усилий потенциальных приобретателей. Но покупатели не едины, вот и высказывания чиновников противоречивы».

Потребность внешних врагов

Общий уровень восприятия населения уже вырос настолько, что все понимают — оценка действий сегодняшнего руководства страны определяется не только текущими достижениями, но и намерениями. А они должны удовлетворять потребностям трех самостоятельных интересов — использованию массовых творческих запросов, модернизации существующих технологических процессов и созданию инновационных систем будущего. Трудность заключается в координации этих потребностей. В условиях США Президенту Рейгану удалось этого достичь, выявив экзистенциальную со стороны СССР и сформировав «лунную программу». Сегодняшние аналитики СМИ уверены в том, что у сегодняшнего Президента США не нашлось «лунной программы», в конгрессе объединяющей народ Америки и соответственно — его политических партий в лице республиканцев и демократов («Нет у Обамы лунной программы», «Известия» № 09, 04–06.02.11). Если перевести это на российские рельсы, то весьма зыбкой окажется и проблема детства, озвученная Президентом РФ в его ежегодном послании. Возникает естественный вопрос: «Действительно ли так необходим внешний враг, или все сводится — к ограниченному масштабу поиска соответствующих интересов?». Ответ — один, т.е. все сводится к нежеланию в своей оценке подняться на культурный уровень восприятия окружающей действительности — над стратегическим, тактическим и оперативным уровнями познания. Обидно и другое — наши сегодняшние политические партии не сумели это увидеть, чем проявили свою политическую несамостоятельность («Чьи интересы они представляют?»).

Чужая «легенда» и собственное самосознание

За истекшие 20 лет российский народ повзрослел. Это «неожиданно» появилось в отношении к своему первому Президенту — Борису

Николаевичу Ельцину. Ой, как не хочется это признать кое-кому из бывших. Хотя В. С. Черномырдин предупреждал: «Ельцина еще не знают в стране. К нему еще вернутся. Время не подошло» («Семейный портрет в интерьере», «Известия» № 19, 04–06.02.11). И теперь им сквозь зубы приходится искать внешние изменения в произошедшем — «появилась новая «легенда», озвученная В. В. Путиным» или «Наина Иосифовна Ельцина решилась на пронзительные воспоминания». Нет! Нет! Нет! Все сводится к тому, что люди стали оценивать не демонстрируемые политиками факты, а заложенные в них мысли, определяющие поступки Президента. И напрасно за уши притягивается семейная жизнь Ленина, Сталина и Горбачева с сентиментальным выводом: «Руководитель, благополучный в личной жизни, любящий и любимый, если и не в силах поделиться счастьем со всеми, то, как минимум, не способен на злодейства, он не мелочен и не мстителен». Еще более неуместно вырванное из смысла цитирование Б. Н. Ельцина, звучащее в виде раскаяния: «Я ухожу. Я понял, что мне необходимо это сделать». Да, сегодняшние СМИ отстают не только от требований эпохи, но и от уровня народа.

Неграмотность СМИ уродует общество

Еще один пример ошибочной ориентации развития общества. СМИ ополчились на РАН («Академики на вторых ролях», «Российская газета», № 25, 08.02.11). Они начинают обижать и недооценивать роль фундаментальной науки, что может отрицательно воздействовать на руководство страны. Сегодня можно и нужно говорить о безобразной организации работы в Российской Академии наук. Ее Президент не справляется с этим — его окружили и понуждают принять ошибочные решения те, кто в прошлом были хорошие и, может быть, великолепные организаторы производства, но, волею действующих инструкций, названные академиками науки. Они к глубинам науки не имеют никакого отношения, но сегодня считаются ее глашатаями. Если бы это понимал Президент РАН и сократил число «академиков» в десятки раз, то никакого кризиса бы не было — молодежь бы пробилась на ведущие роли. СМИ пытаются противопоставить фундаментальную науку ВУЗовской — это неправильно. Они только разные этажи одной и той же науки. Отсюда бесосновательные вопли: «Это безумие — ломать сложившуюся организацию науки!». И появление Сколково — лишь один из элементов развития науки.

Кого и чему нужно учить

Наши СМИ на глазах взрослеют. Они уже понимают, что развитость определяется не заученным ответом, а творчески сформулированным вопросом. Конечно, еще широко распространены случаи и от обратного. В данном случае речь идет об утверждении: «За тридцать пять лет своей преподавательской работы я также знаю, как надо учить театроведа, режиссера, актера или театрального художника. Скажу честно: совсем по другому, чем экономистов или юристов» («Когда исчезнет публика?», «Российская газета» № 25, 08.02.11). Ну, когда ж это кончится? Природа требует, чтобы сначала появился homo sapiens, т.е. человека, в отличие от обезьяны, научили мыслить, а потом из него формировали специалиста — режиссера, юриста или инженера. Но вот опять появляются «умельцы», стремящиеся прямо из обезьяны формировать режиссера, актера, художника... Видимо, для того, чтобы держать искусство вдали от культурного развития остального общества, т.е. создать площадку для бесполезных дискуссий. Неужели «за державу не обидно?».

Искусство опережает политиков в развенчивании глупости

Глупость вызывает раздражение у любого здорового организма. Но политики давно смирились с необходимостью поддакивать своим руководителям, т.е. подавлять его во имя государственной стабильности. Они и не заметили, что проспали настоящее, когда указанная стабильность именуется застоем, а необходимым оказывается постоянное развитие. И, кажется, что нет выхода из этого тупика. Но оказалось, что, вопреки принятой субординации, этот застой на политическом уровне начинает разрушать нижестоящий творческий уровень — в виде искусства. Оно взбунтовалось против засилья артхауса («Замороженный экран», «Российская газета» № 23, 04.02.11). «Причина в тупости зрителей? Боюсь, что дело скорее в тупости и неповоротливости того, что мы называем артхаусом. Он уже не видит разницы между кино и учебным эпизодом». Зрителю надоела пустота отдельных фактов — он жаждет, если не мысли, то, по крайней мере — осязаемого жизненного процесса. «Пустоты должен заполнить, додумать, дочувствовать зритель». Но это требует от режиссера способствованию формированию очередной структуры. Без этого — нет развития наблюдаемого процесса. Сегодня предлагается «не играть роль, не переживать ее, а обозначать простейшие человеческие состояния — страх, горе, ярость, любовь. Из этюдов клеится история...».

Социология — это статистика с «прогнозами назад»?

Директор Института социологии РАН решил перепрыгнуть образовательный ров, который «разделяет фундаментальную науку и прессу» («Десять лет без права на склероз», «Российская газета» № 23, 04.02.11). Начал он с утверждения: «Грош цена экономическим теориям, если они не берут в расчет мнения людей... Грош цена этим прогнозам, если не знать главного: почему люди готовы (или не готовы) поддержать «передовую» стратегию». Дальше эту мысль он развивать не стал, предполагая, что «передовая» всегда исходит от руководства, а «участвовать в масштабных реформах должны не только избранные гении, собранные в наукоградах, а именно каждый. И технократ, и философ, и рабочий, и учитель, и пенсионер... Осенью 2009 года доля населения, называющая ситуацию в стране «критической» превзошла показатели годичной давности в 2 раза». Еще более интересны следующие научные «перлы»: «По мнению среднего россиянина демократично то, что служит повышению уровня жизни человека... Нет таких улучшений — и демократии никакой нет... То есть, проще говоря, для нас понятие демократии проникнуто скорее социальным содержанием, чем политическим... Важный итог, хоть и достаточно нелицеприятный для власти, самой уязвимой сферой сейчас, в отличие от начала 2000-х годов, люди считают внутреннюю ситуацию, а не опасаются «внешней угрозы» (войны, давления со стороны других государств и т.д.). Да, бедное Правительство РФ, использующее таких экспертов!

Власть не хочет признать одинаковость понятий «посредник» и «дармоед»

СМИ очень неохотно, но вынуждены обсуждать неумные действия власти («Коммунальные хозяева», «Известия» № 21, 08.02.11). Жизнь заставляет их обращать внимание на то, что «коммуналка совсем не похожа на бедную родственницу, которая перебивается с хлеба на воду и вот-вот помрет, если потребители не раскроют свои кошельки пошире... Тарифы на коммунальные услуги расти не должны, наоборот, их можно безболезненно снизить в два раза». Далее логика изменяет СМИ, хотя она должна сказать, что этому препятствуют лоббисты при власти, хотя вынуждены признать, что «большинство ТСЖ и УК под видом наведения порядка в расчетах просто «химичит». Вопрос простой, почему же защитник интересов государства — прокуратура — не может признать в этом криминала. Или необходимо появление прокуратуры для защиты интересов народа, т.е. признания, что

сегодняшняя прокуратура защищает только чиновников? Почему посредник не измеряется объемом его вложений, для которых в экономике существует понятие рентабельность? Чтобы спрятать эти злободневные вопросы, СМИ начинает «сюсюкать» и набирать очки у малограмотных граждан за счет описания собственного сочувствия. Неужели и власть это устраивает?

Несбывшиеся надежды или «тень на плетень»

Правительство принимает титанические усилия по освоевремениванию нашей промышленности, размещая в нашей стране производство иностранных фирм. СМИ же имитирует бурную деятельность и только ищет возможность ущипнуть его, используя даже явно надуманные предлоги («Тень индустриализации», «Известия» № 21, 08.02.11). Речь идет об аутосорсинге — переносе сложного и трудоемкого (но освоенного и доведенного до совершенства) производства из более развитой страны в менее развитую. Обычную покупку иностранной фирмы, продукт которой импортируется в Россию, СМИ выдает за российский вариант аутосорсинга. А после этого обвиняет Правительство РФ «в лукавстве», которое «сознательно идет на сокращение занятости, примитивизацию работников и утрачиванием способности коммерциализировать инновации... Вместо производственного аутосорсинга мы практикуем откровенное очковитирательство». Все, как в анекдоте: «Съесть он съел бы, да кто ему даст!»

Жизнь вынуждает главу Минкомсвязи игнорировать позицию РАН

Короткое сообщение: «Вместо цензуры в Глобальной сети для борьбы с вредоносным контентом в России решено стимулировать позитивные Интернет-ресурсы, а создание вредоносных сделать непрестижным» («Дозор выходит в Сеть», «Российская газета»). Вся предлагаемая революция спрятана в слове «непрестижным». Дело в том, что подобная оценка относится к миру эмоций (духовному миру), и до сих пор ни в одном государственном решении или законе не фигурировала, оставаясь только на бытовом уровне. РАН вообще считает любые обращения и, тем более — действия, лженаучными. Поэтому этим шагом Министр И. Щеголев должен войти в историю. Ведь подобные действия не позволяли себе экономисты, хотя «активно борются с коррупцией».

Внешней политике предлагается блуждать впотьмах

СМИ, можно сказать, уперлись лбом в собственную творческую неграмотность. Все начинается с непонимание смысла происходящих событий. Мало признать понятие информационной эпохи — необходимо еще признать правила ее функционирования («Мы открыты для сближения», «Российская газета» № 29, 11.02.11). Автор топчется у старой печки, утверждая, что «для эпохи характерно ускорение и расширение масштаба распространения фактов» вместо того, чтобы сказать: «для эпохи характерно переход от фактов к их осмыслению за счет построения мыслей, циклов и систем». В результате у него в голове — полный хаос, т.е. представление, что реакция любого, даже самого сильного государства на внешние раздражители выглядит хаотичной и импульсивной, лишенной постоянных ориентиров. Поэтому он формулирует «Домашнее задание» для российской внешней политики: «Политика деполитизированных решений является, скорее всего, единственной возможной». После использования этого совета можно будет сокрушаться не только об отставании российской науки, но и тупости внешней политики.

**Андрей Сергеевич Кудрявцев
Екатерина Сергеевна Кудрявцева**

Руководитель: в семье, в фирме, в государстве

В настоящем издании сохранены авторские орфография и пунктуация

Оригинал-макет *Б. В. Гейнке*
Дизайн обложки *Б. В. Гейнке*

Подписано в печать 22.01.2014. Формат 60×84¹/₁₆
Бумага офсетная. Печать офсетная
Усл.-печ. л. 7,75
Тираж 30 экз. Заказ № 3722

Отпечатано в типографии «Нестор-История»
198095 СПб., ул. Розенштейна, д. 21
Тел. (812)622-01-23